

BYGGESTEINER

Hustavle for det daglige arbeidet

- *Hos oss har vi "vi-følelse"*
- *Hos oss har vi respekt for hverandres tid
og arbeid*
- *Hos oss lytter vi til hverandre*
- *Hos oss gjør vi hverandre gode*
- *Hos oss liker vi utfordringer og ser
muligheter*
- *Hos oss formidler vi kristen tro*

*(Grenland
folkehøgskole)*



Innhold

Forord	4
Innledning	4
Ved starten av et folkehøgskoleår	7
Smukke tanker tenkes best på smukke steder	10
10 bud for å skape en estetisk skole.....	10
Det musiske utvalg i Danmark	11
Vask av fellesarealer ... og eget rom	12
Er det rent når det er vått? Noen metodiske refleksjoner.....	12
Case: Vasketime	13
Hvordan vil vi ha det?	14
Matsalen	15
Vindu mot Multiple intelligenser (MI).....	16
Om å være med	17
Tilbud om et rusfritt år.....	18
Vindu mot Etikk	19
Vindu mot Vekstvilkår	19
Å være kjæreste.....	20
Elevtanker:.....	21
Hva er kjærlighet – på én linje	21
Ansvarslæring i internatet.....	22
Kartlegging av ansvarlighet.....	23
Bruk hodet før du bruker penger!	24
Case: Vennskap?.....	25
Vindu mot Kommunikasjon	28
Å bry seg.....	29
DOBBELTrom: En kilde til vennskap eller krangel?	30
Selvpleie	31
Symptomer.....	31
Den uformelle samtalen.....	33
Den utvikler seg kanskje til noe større enn vi trodde. Våger jeg å gå inn i den og på hvilken måte?	33
Gå med dødsbud	33
Vindu mot Alverno-pedagogikken	35
Facebook, Twitter, YouTube og oss	36
3 D-veiledning: En bevisstgjøring av hvem jeg er i internatet	37
Gode forvaltere	38
Avslutning eller begynnelse?.....	39
Tillegg: Verktøy byggesteiner	40
Vekstvilkår: Aktiv miljøbygging i personalet	40
4/10-metoden	43
Alverno-pedagogikk: Fag og ferdigheter i samspill	44
3D-pedagogikk: Helhetstenking	46
Verktøy	47
"Lappegrupper: Idémyldring"	47
SØT-modellen.....	48
Jordkloden går rundt	48
Hurtigdialog i to rekker	48
Temabord.....	48



FORORD

Heftet *Byggesteiner* er resultatet av et pedagogisk utviklingsarbeid som har vært ledet av NKFs skoleutviklingsutvalg. Innholdet er en blanding av praktiske opplegg og opplegg til refleksjon. Oppleggene er tilgjengelige både som et trykt hefte, og de er også tilgjengelige på NKFs nettsider. I den grad Skoleutviklingsutvalget får tilbakemeldinger og nye bidrag, kommer de til å legges ut på nettet.

Arbeidsgruppa som står bak dette heftet kommer fra flere skoler. NKF vil gjerne takke engasjerte medarbeidere for god innsats, spesielt det siste skoleåret.

På vegne av Skoleutviklingsutvalget:

Morten Serkland
leder

Odd Haddal
pedagogisk konsulent

INNLEDNING

Korridormøter, internattimer, husgrupper ... navnene varierer, og praksisen varierer også. Felles for disse samlingene er det at internatet er en læringsarena og at opplegget der krever pedagogisk og praktisk planlegging. Det er ikke meningen at de skal kopieres, men brukes som idégrunnlag for egne opplegg. Byggesteiner er ideer til bruk i møtet mellom elever og elever og lærer/internatleder.

Vi kaller heftet for Byggesteiner, det vil si de at oppleggene har som oppgave å bidra til å bygge fellesskapet på skolen. Noen ganger handler byggingen om å felles omgangsregler, andre ganger om å se seg selv med andres øyne, andre ganger igjen å se framover i livet, andre ganger igjen om å se på egne verdier. Vi vil at elevene kan være i en situasjon der de bygger på sitt eget fundament for videre vekst.

Heftet har et bredere anvendelsesområde enn bare selve internatet. Folkehøgskolepedagogikk er sosialpedagogikk, hevder Hanne Hanserud (2010). Begge innbefatter både miljøet og undervisningen. Det dreier

seg om "å legge til rette alle miljøets sider slik at det fremmer inkludering, deltakelse, vekst og læring i et fellesskap" (s. 37). I folkehøgskolen i dag er det imidlertid slik at sosialpedagogikk betegner den delen av det pedagogiske arbeidet som kommer "utenom" undervisningen. Selv om Hanseruds innspill dypest sett gjenspeiler grunntanken i vår pedagogiske tenkning, kommer dette heftet til å bruke den vanligste ordbruken.

Folkehøgskolens pedagogikk

Folkehøgskolepedagogikk er de metodene som fungerer i og for folkehøgskolen, og læringsmåtene i folkehøgskolen er mange. Derfor er de fleste pedagogiske ideer representert i skoleslaget. Enigheten er stor om at folkehøgskolepedagogikk er en holistisk tilnærming: Hele mennesket er med i læringsprosessen.

Ofte karakteriseres folkehøgskolepedagogikk som en kombinasjon av erfaringslæring, at (de planlagte og umiddelbare) erfaringene følges opp av refleksjon. Enkelte



føyer situert læring til, der folkehøgskolen er et slags praksisfellesskap. Læringen bygger på erfaringer og opplevelser i undervisning og internat, på folkehøgskolen som samfunnsaktør, på folkehøgskolen på reise. Andre trekker inn begreper som konfluent læring. Det vil si et helhetlig opplegg der hjernen, hjertet og kroppen (det kognitive, det affektive og det psykomotoriske, som pedagogene sier) spiller sammen.

En umistelig del av erfaringslæringen er refleksjonen. En viktig hensikt med oppleggene i dette heftet er å fremme refleksjon i grupper og enkeltvis. Poenget er å legge til rette for refleksjon som kan bidra til en "varig endring av atferden" (læring). Det kommer fram hele veien at oppleggene bygger både på en kombinasjon av enkeltkrets- og dobbeltkretslæring. I en enkeltkrets lærer vi å løse situasjoner slik at vi er bedre forberedt på å takle den samme – eller en lignende – situasjonen en annen gang. Et eksempel kan være at elevene lærer seg romvask. Enkeltkretsen blir dobbeltkrets når refleksjon legges til. I en dobbeltkrets lærer vi også hvorfor, vi reflekterer over situasjonen, oss selv og fellesskapet. Vi legger inn etiske betraktninger, og betraktninger om seg selv som del av læringsprosessen. Figuren på side * er et eksempel på dobbeltkretslæring.

Internatet som læringsarena

Internatet er ett sted der skolen kan arbeide med sitt allmenndannende siktemål. Utgangspunktet for dette heftet om pedagogiske tiltak i internatet, er det lovpålagte kravet om at skolen "skal ha internat som en integrert del av læringsprogrammet" (§2,b). Dette bærer i seg minst tre aspekter:

1. (planer) at skolen bør legge pedagogiske planer for internatet
2. (avklaring) at skolen bør ha klart for seg hva den mener med begrepet "internatet", hva det omfatter og

hvilken pedagogisk tilnærming skolen skal ha

3. (integrering) at skolen har tenkt gjennom hva det vil si at internatet er integrert i læringsprogrammet

Med andre ord, skolen bør ha flere konkrete tanker om den sosiale læringsarenaen enn bare at elevene gjennom å bo sammen skal utvikle et fellesskap. Skolen bør ha en klar målsetting for det sosialpedagogiske arbeidet på internatet (matsalen, fellesrommene, skoleturene, osv.) Hva vil skolen at elevene skal lære gjennom å leve sammen på internatet? Gjennom å spise sammen? Gjennom å reise sammen? Gjennom å planlegge aktiviteter sammen? Hvor mye skal lærerplanlegges? Hvor mye skal elevene selv få ansvar for (medvirkning)? Her kan Alverno-modellen komme inn som et nyttig redskap. Hvilke ferdigheter vil skolen fremme gjennom internatet som læringsarena?

Målsetting

Folkehøgskolens målsetting er allmenndanning og folkeopplysning. Både undervisning og sosialpedagogisk arbeid har allmenndanning som overordnet mål. Spørsmålet er både hva begrepet (allmenndanning) betyr og hvilke pedagogiske metoder folkehøgskolen kan bruke for å oppnå dette målet. Dette heftet er ett bidrag til arbeidet med dette målet.

Bruk av heftet

Oppleggene er ment å være virkelighetsnære. Lang erfaring fra forfatterens side underbygger valget av opplegg: Alle er basert på virkelige opplevelser i folkehøgskolen.

Mange mener at folkehøgskolens mandat er livsopplysning, ikke oppdragelse. Det er lett å avfeie skikk og bruk og si at det har lite med ekte danning å gjøre. Vi er enige i at ureflekterte og stivnede rettesnorer for godt takt og tone er av marginal betydning, men vi mener at alle sosiale relasjoner krever

kjøreregler for samspillet. Slike kjøreregler skaper også frihet – under ansvar.

I hvor stor grad pedagogiske opplegg av typen Byggesteiner forsvarer sin plass i folkehøgskolen, kan det være ulike oppfatninger av. Vi mener at de har en funksjon, ikke som "pensum", men som ideer andre kan hente inspirasjon fra.

Oppbygning

Heftet har tre deler. Den ene delen er ideer til konkrete opplegg for arbeidet med fellesskapet på skolen. Den andre delen er korte tekster til refleksjon, "Vindu mot" som er ment som inspirasjon til nye ideer. Den tredje

delen er eksempler på konkrete verktøy som kan brukes i flere sammenhenger.

Lykke til med bruken av Byggesteiner!

Jan-Einar Roos, Sunnmøre;

Anne-Grethe Rantrud, Nordhordland;

Lise Bodil Fyllingen, Nordhordland;

Mette Karin Kallevik, Jeløy;

Sollaug Klevstad, Sagavoll;

Kristian Abelsen, Rønningen;

Randi Stige Øvstebø, Borgund;

Morten Serkland, Grenland;

Terje Johansen, Internasjonalt utvalg;

Odd Haddal, NKF.

VED STARTEN AV ET FOLKEHØGSKOLEÅR

Eleven i sentrum

Et folkehøgskoleår er satt sammen av mange forskjellige arenaer for læring. I Folkehøgskoleloven heter det at "skolen skal ha internat som en integrert del av læringsprogrammet." Hva betyr det i praksis? Hver skole har forskjellig tilnærming til internatet, undervisningen, elevsamtalen og fellesfagene. Det er vanskelig å bestemme hvor undervisningen slutter og internatet/bofellesskapet starter. Når eleven er i sentrum, blir alle læringsarenaer mer eller mindre over i hverandre. Da kan det være fruktbart å definere elevens "univers" på en folkehøgskole, et univers som består av medelever, lærere og andre ansatte, oppgaver, undervisning, fritid, elevsamtale m.m. En elevsamtale vil på en naturlig måte knytte disse elementene sammen så lenge det er eleven som er i fokus. I en enkel modell kan det se slik ut:

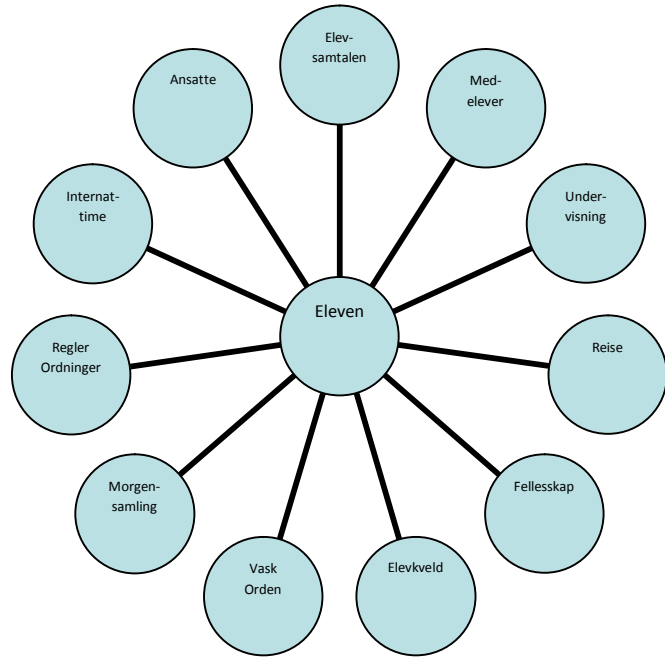

Modellen nedenfor ser skolen på en litt annen måte. Kartet viser skolens samhandlingsarenaer. De kan være formelle eller uformelle og ha mange eller få deltakere. Jobbing med å utvikle en modell for sin egen skole vil vise hvilke arenaer skolen har. Hvilke arenaer har vi? Hvilke vil vi beholde, forsterke eller fjerne? Og hvem skal være på hvilken arena til hvilken tid? Figuren viser at internattimen er en del av et større bilde.

Alle disse læringsarenaene, store og små, vil til sammen skape et folkehøgskoleår. Hvilke forventninger har skolens ansatte til året, og hva sier erfaringen at elevenes forventning er? Når personalet har en grunnleggende forståelse av hva et folkehøgskoleår skal være, er det viktige neste trinnet: Hvordan skal vi formidle dette?

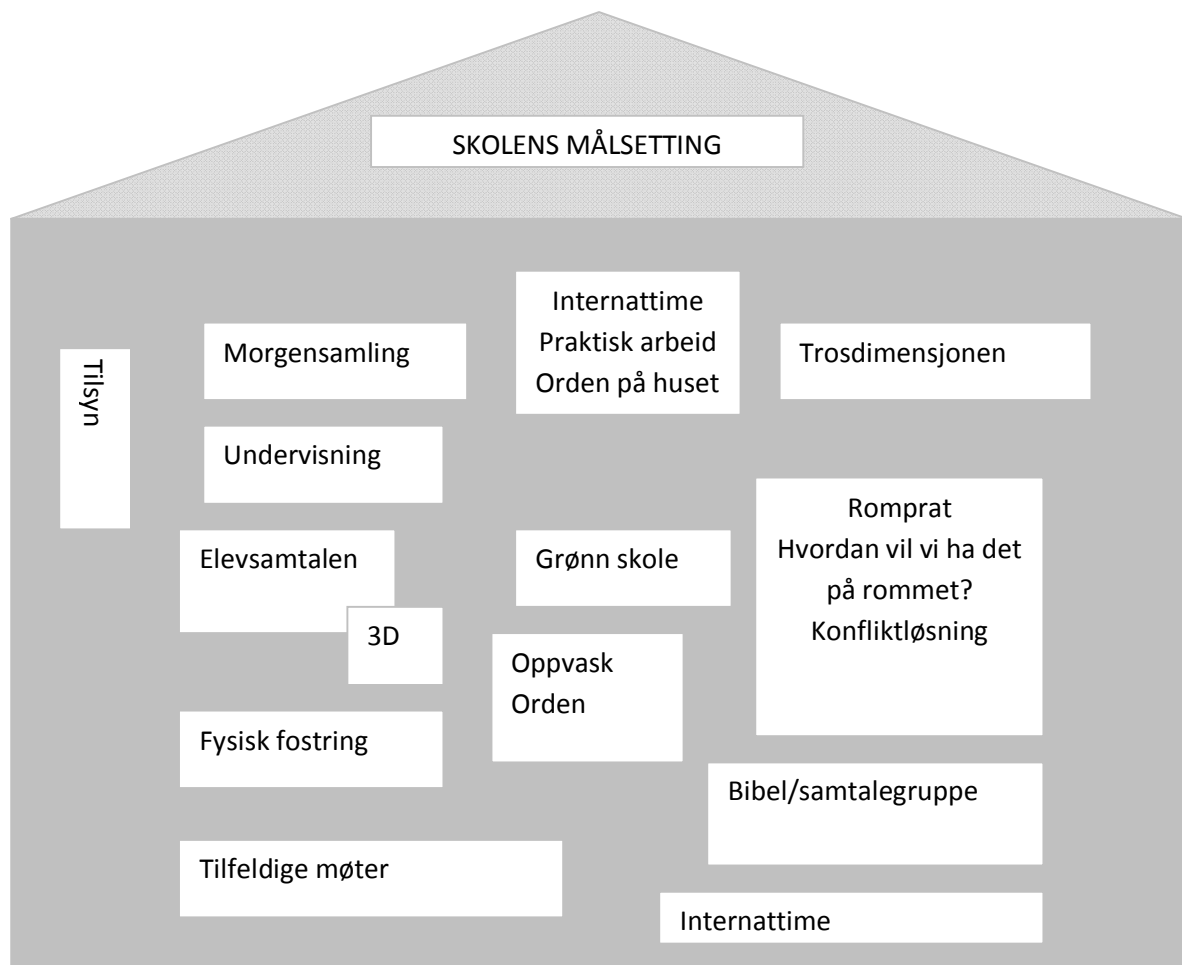

Innhold

Fokus settes på forventninger, behov og krav som gjør seg gjeldene i den type bofellesskap som en folkehøgskole er. Spesielt er fokus på forskjellene mellom et skoleinternat og et hybelhus. I starten på et skoleår er det naturlig at noen områder belyses spesielt:

- rammer og regler på skolen
- fellesoppgaver som vask, rydding, ansvar
- sosiale tiltak på internatet
- elevers behov for å være alene eller sammen med andre
- hvilke kanaler som finnes for drøfte behov eller problemer i bofellesskapet. Hvordan skal dette tas opp?

Metodiske tips

- Elevene får etter tur si noe om egne forventninger til samlivet på internatet: Hva de har behov for og hvordan de håper det kan bli. Spør elevene spesielt om hvilke tanker de gjør seg omkring muligheter i folkehøgskolen.
- Har noen av elevene erfaring fra internatskole? Del eventuelle erfaringer om det.
- Samtale om de punktene som er nevnt i innholdsbeskrivelsen over. Hva må til for at fellesskapet skal fungere? (Stikkord: Rammer, regler, fellesoppgaver, sosiale tiltak, være alene, problemløsning.)
- Elevene skriver et "forventningsbrev". Dette er et lite brev til eleven selv, som legges i lukket konvolutt og oppbevares av lærer. Brevet omhandler forventninger til en selv, til medelever og til skolen. Dette brevet får elevene tilbake senere i skoleåret.
- Elevsamtalen er et naturlig sted for å sette ord på forventninger og erfaringer. Presenter skolens opplegg for elevsamtaler.
- Samtaletema for dem som deler rom; "Hvordan skal vi ha det på rommet?" (Se eget opplegg i på side 12).

Veien videre

I dette kapittelet ønsker vi å få fram en del elementer som både kan brukes for seg, og samtidig viser hvor utydelig grensene mellom undervisning og internatliv er. Flere av temaene i dette kapittelet og permene for øvrig kan med fordel være seminar eller tema i skolens fellesundervisning.

SMUKKE TANKER TENKES BEST PÅ SMUKKE STEDER

Du er et vakkert menneske. Pip Wilson, ungdomsarbeider fra Øst-London, sier alltid dette mer enn én gang til mennesker han møter. Å se det vakre i et menneske er den dypeste form for estetikk. Den danske undervisningsministeren O.V. Jørgensen satte i 1994 ned det musiske utvalg som skulle styrke den estetiske, den musiske, den kreative og den praktiske dimensjonen i undervisningen og i skolens hele dagligliv. Dette utvalget lagde de "10 bud for fremtidens skole" Det er fra disse

punktene vi kan hente "..smukke tanker tenkes best smukke steder. Derfor bør skolens rom og omgivelser være blant de smukkeste..." I vakre og menneskeskapte rom er det kanskje også enklere å si til en annen: "Du er et vakkert menneske".

Disse 10 bud – en hovedsatsing for dansk skole inn i ett nytt hundreår – gjør satsingen på en vakker skole riktig og viktig. Kanskje bør folkehøgskolen også ha sine 10 bud.

10 bud for å skape en estetisk skole

1. Gi bort alle ting som ikke har en funksjon eller egen plass.
2. Sørg for at alle ting er hele og i god stand.
3. Heng opp bilder og annen veggpynt etter at du vet hvorfor.
4. Bruk utsikten til skolens uteområde som arena for refleksjon.
5. Lag en plan for bruk av skolens uteområde.
6. Bruk friske og levende blomster og planter.
7. Tenn levende lys.
8. Lag av og til fest med duker, fint dekkede bord og høytidelig stemning.
9. Hev det estetiske nivået ved hjelp av praktiske og funksjonelle rom.
10. Bruk gode ting laget av gode råvarer.

Metodiske tips til de 10 estetiske bud:

1. Lag et lite loppemarked.
2. Reparer en ting som er gått i stykker på skolen.
3. Lag en dedikert plass til månedens bilde. (Konkurransen blant elevene.)
4. Lag et meditasjonsark til en morgensamling.
5. La elevene delta i høst og/eller våronn.
6. Kjøp og stell pent med korridorens egen plante.
7. Sett deg inn i brannforskrifter.
8. Lag festmåltid på korridoren.
9. Kår det mest estetiske og praktiske rom.
10. Lag en urtehage.

DET MUSISKE UTVALG I DANMARK

1. bud: Du må vide, at skolen er et fristed. Et sted, hvor børn i frihed, men under ansvar, har ret til at tilegne seg etiske, æstetiske og politiske verdier i fællesskab med andre.

2. bud: Du må forstå, at begreberne tro, håb og kærlighed udtrykker noget menneskelig smukt, og at børnene forventer, at netop du giver dem troen på egen værdi og egne kræfter, håbet om et godt liv med din kærlighed som drivkraft.

3. bud: Du må ærkende, at ”det eneste vi ved, er at vi intet ved”. Derfor har du pligt til at forholde dig til de videnskabelige normer.

4. bud: Du skal kunne bruge dine sanser fuldt ud og erfare, at smukke tanker bedst tænkes smukke steder. Derfor bør skolens rom og omgivelser være blant de smukkeste menneskeskabte.

5. bud: Du må vide, at bevidsthed om ressourcer og smuk forarbejdning, at det at kunde kende gode råvarer, at sanse, føle, dufte, at erkende materialernes forskellighed og pleje af værktøj – det føjer kvalitet til livs.

6. bud: Du må indse, at i begyndelsen var sansningen. Undervisningen skal derfor gøre brug af krop og sanser i vekselvirkning med tænken og fantaseren.

7. bud: Du må forstå, at der på skolen er en tid til alting, især til glæden og oplevelsen. Du skal sikre, at børnene ofte møder kunst som billeder, musikk, digte, teater, film og andet og selv får mulighed til for at give udtryk for indtryk og sætte avtryk.

8. bud: Du må eje evnen til at forundres og forundre. Derfor skal du give børnene rødder, og lade dem prøve sine vingers styrke.

9. bud: Du må erkende, at en skole du over at være dannende altid skal være fremtidsorienteret, fordi børnene har fremtiden foran sig, men at fremtiden ikke kan forudses. Derfor skal der overordnet og principielt planlægges for et helt skoleforløb, hvor der samtidig gjøres plads til spontanitet og livslyst.

10. bud: Du skal ræspektere, at lærerutdannede og pædagoger har ret til at undervise børn, men at også andre, fx kunstnere og håndværkere, kan yde deres bidrag i skolens undervisning og liv.

VASK AV FELLESAREALER ... OG EGET ROM

Vask eller rengjøring av fellesarealer er en oppgave spekket med gode lærings situasjoner. Det dreier seg om alt fra basisferdigheter i vask til å se verdien av dugnad og sin egen innsats i møte med en triviell, men livsnødvendig oppgave.

- a) Elevene kan kjenne verdien av felles innsats – dugnad. I løpet av en kort, kollektiv og intens innsats kan man sammen gjøre et sannsynligvis rotete og "skittent" internatbygg om til et hyggelig og trivelig bofellesskap. Man erfarer overgangen fra skittent til rent og skjønner forskjellen (etter hvert).
- b) Elevene må jobbe sammen om en helt grunnleggende basisferdighet – *Rengjøring!* De fleste er vant til at foreldre, kanskje vaskehjelp, holder huset rent. Kanskje har de aldri tatt i en vaskefille, kjent gleden av å vri opp en klut eller oppdaget hvor effektivt en svaber kan samle opp støv og lort i en krok.
- c) Elevene får erfaring med å gjøre noe så enkelt som å vaske gulv *grundig*. Det er lett å identifisere bra og slett arbeid. Kanskje er det en sammenheng - er elevene "slappe" til å vaske, er de kanskje slappe på andre ting. Man kan med andre ord jobbe med karakteren til den enkelte gjennom oppfølgingssamtalen av noe så trivielt som gulvvask!

Er det rent når det er vått? Noen metodiske refleksjoner

Fordelen med å inspisere og godkjenne en vaske innsats er at det er ganske lett å finne *felles kriterier* for hva som forventes. Det er også lett å *avsløre unnasluntring*. Men det er kanskje ikke så vanlig å vektlegge denne oppfølgingen?

Alle som har fungert i denne rollen en stund, vet hvor lett og fristende det er å gi etter for press. Det er slitsomt å være konsekvent over tid. Spesielt kan en inkonsekvent strategi blir aktuell dersom oppfølging av internatvask er en oppgave du er alene om som internatleder og du skal følge opp 100 elever i løpet av en halvtime. Da blir det umulig, og en sentral læringsarena er i stedet blitt en arena for anarki og "off-task-behaviour"... eller?

Dersom "vask" som læringsarena skal få den oppmerksomheten den fortjener, er det viktig med god oppfølging, god organisering og tydelige målkriterier for elevene – de må forstå hva som forventes og de må forstå viktigheten av dette "undervisningsopplegget". Nedenfor er noen momenter som kan være til hjelp i prosessen mot et didaktisk vaskeopplegg:

- Dette prosjektet bør alle ansatte involveres i, få eierforhold til. Det oppfattes mer seriøst når skolen prioriterer også med lærer- og tidsressurser.
- Felles kriterier er viktig. Alle har hørt om militære tellekanter og inspeksjon med hvite hansker. Det gjelder å finne noen gode grep for vurdering. Kreativitet og elevinvolvering bør med i opplegget. Men husk at alle er opptatt av rettferdighet – spesielt 19-20 åringer.

- Felles konsekvenser *når* vasken ikke blir godkjent. Det er lettere å være konsekvent når elevene er kjent med dette på forhånd og vet at dette er gjelder for alle.
- Når på døgnet? Tidspunkt er kanskje ikke vesentlig – men det er viktig med nok tid slik at en ikke blir presset av elever som har ”viktigere” ting å gjøre...
- Vaskekurs ved start av skoleår.
- Gjennomtenkt og rettferdig organisering.
- To og to går på rommet og diskuterer punktene og setter opp en skriftlig avtale som de begge er enige om. (For de som bor alene: finn en makker på et naborom og finn ut hvordan du har lyst å ha det på ditt rom)
- Lage en plakat om korridorregler. Dette er en øvelse i å komme til enighet.

Case: Vasketime

Det er vasketime på skolen. Alle elevene er i gang med kluter og kost. Etter at de er ferdig med å vaske, er det vår tur til å sjekke.

Det har ant oss at guttene på A-210 trenger litt hjelp, og jeg er spent. Så snart jeg åpner døra, slår lukten i mot meg. En blanding av innestengt sovelukt, våte sko, gamle svette klær. Et illeluktende bad der en kan se rester av det meste både oppi og utenfor doen. Disse guttene trenger veiledning. Jeg hentet dem, fast bestemt på å gjøre jobben sammen med dem. I begynnelsen er de fortvilet og synes at dette er trasig, men etter hvert som rotet forsvinner og gulvet blir synlig, kommer smilet. Jeg viser dem hvordan man vasker klær, støvsuger og legger klær inni skapet.

En av guttene hadde ingen rene klær, og vi hadde fått klage på at han luktet. Det er viktig å oppdage slike ting så tidlig som mulig, da kan man hjelpe før det blir kommentert av andre elever.

Temaer

(Likestilling) Er det mer arbeid med guttene enn jentene i slike saker? På reiser kan jenterom være vel så rotete som gutterom. Er det slik på internatet også? I så fall, hvorfor? Mener fremdeles 19-20-årige gutter at renhold er et slags ”jenteideal” eller ”jenteområde”?

(Medvirkning) Hvordan kan elevene selv medvirke til å skape en fellesskapsfølelse omkring seg?



HVORDAN VIL VI HA DET?

Mål

- Gi elevene bedre innsikt i hvorfor orden og renhold bidrar til trivsel og helse.
- Starte en prosess der elevene mer bevisst tar hensyn til hverandre og til felles reglement når det gjelder orden og renhold.
- hjelpe elevene til å lære å vaske og behandle tøyet sitt på riktig måte.

Innhold

- På grunn av mange kjente og ukjente smittestoffer er forebyggende tiltak som renhold og god hygiene av stor viktighet.
- Både den personlige hygiene og miljøhygiene er helsefremmende i tillegg til at dette høyrer trivselsfaktoren. Det gir således en mentalhygienisk gevinst.
- Eksempelvis kan nevnes at ubehagelig kroppslukt ofte virker negativt på omgivelsene og kan virke negativt på sosiale relasjoner. På den andre siden vil opplevelsen av å være velstelt underbygge personens selvfølelse.
- Orden og renhold handler også om å ta hensyn til andre, ikke minst til den man deler rom med. Spørsmålet ligger der, enten man vil det eller ei: Hvem skal bestemme mest når to bor sammen, rotetoppen eller ordensmennesket? Hvordan kan vi skape en balanse der begge blir tatt hensyn til?
- Renhold er "å holde rent". Det kan for eksempel gjøres ved at alle tar av skoene når man går inn på internatet. Da "beholder" man golvene rene og det blir mindre slitasje.
- Begrepet renhold inkluderer rengjøring og forebygging. I vår tid er det spesielt viktig at elevene blir bevisste på sammenhengen mellom inneklimate og støv og "folkesykdommen" astma/allergi.

Metodiske tips

- Undervisning om stell av klær og bruk av vaskemaskin. Lag vaskelister på hvert internat og evt. vaskerom. Gjennomgå vaskeråd fra fabrikantene.
- For å unngå rot på vaskerommet kan hver elev/rom ha hver sin vaskebalje som står foran maskinen når eleven vasker tøy, merket med navn og romnummer. Dersom det kommer en annen som skal bruke maskinen og tøyet i maskinen er ferdig vasket, kan tøyet legges i disse. Anbefal elever å bruke vaskepose til sokker og tøy de er redde for.
- Bruk visuelle hjelpemidler (filmklipp, videoer, YouTube, osv) angående hygiene og renhold.
- Samtale om konsekvenser av å droppe rengjøringen (kropp, rom, fellesrom)

Temaer

- "Det er ikke jeg som har gjort det." Må en alltid ha rotet før en rydder? Oppfordre eleven til å rydde en ting mer enn man har rotet.
- Ta en idédugnad i gruppa på hva som kan gjøres av praktisk tilrettelegging for å gjøre det enkelt å holde fellesrommene ryddige.
- Vær oppmerksom på at et kaotisk rom kan være tegn på "indre kaos" og at eleven trenger hjelp.

MATSALEN

En viktig del av internatlivet er fellesskapet rundt bordene i matsalen. For mange elever er det å kunne gå til "dekket bord" flere ganger om dagen noe nytt. Men for alle elevene er dette et kjempegodt tilbud. Ved evaluering av skoleåret er det ikke alltid at mat/matsal/ måltid kommer så godt ut. Det kan være flere grunner. Mange ungdommer er vant å spise når det passer dem. Andre har vent seg til et meget snevert menyutvalg. En del elever opplever matsalen som en urolig og bråkete plass. Noen ganger kan det være grunn til misnøye med menyvalg, organisering av matsal, maten.

Elevene må få oppleve måltidsfellesskapet for at de kan lære å sette pris på det.

Det er viktig at vi våger å ta imot dårlige tilbakemeldinger uten at vi dermed gir slipp på egne krav til variasjon, næringsverdi, folkeskikk (grenser og forventninger) og budsjettammer. Med en åpen holdning fra vår side er det ikke alltid det skal så mye til før eleven opplever å bli tatt på alvor. Trivselen stiger dersom de ser at de kan være med og påvirke med sitt engasjement. Vi ønsker å gi elevene gode erfaringer som de kan ta med seg når de skal etablere seg senere.

Forslag til noe skolen kan arbeide med på planleggingsdager med personalet. Vi foreslår arbeid i mindre grupper.

- Gode rutiner i matsalen, som en klart definert start på måltidet (for eksempel bordvers, dikt, osv) og eventuelt en klar avslutning på måltidet
- Samarbeid mellom tilsyn og kjøkken om måltidene
- Betydningen av det estetiske i matsalen
- Kasting av mat
- Bevisstgjøre kjøkkenpersonalet i forhold til yrkesstolthet, det å bære uniform, at de har også ansvar for at trivselen er god
- Enkelttiltak som er med på å øke trivselen (for eksempel italiensk uke, festmiddag der personalet serverer, osv)

Metodiske tips

- La skolens ressurspersoner orientere om et tema. Vaktmesteren kan snakke om enøk (energiøkonomisering) på skolen. Kjøkkensjefen/kokken kan snakke om matavfall. Renholds- betjenten eller internatleder kan snakke om rent innemiljø og nedbrytbare vaskemidler.
- Få elevene til å reflektere over sine bruk- og kastvaner og se verdien av gjenbruk
- Samle skalker over en periode og bruke dem kreativt i matlagingen (forslag fra elevene)
- Vei matavfallet etter en uke

Forslag til case: Det er middag, og elevene får lasagne. Middag serveres på anretningsbordet, og etter en stund brer det seg en hissig stemning. De som kom først har tatt bare det øverste laget, slik at de som kom etter, ikke får smeltet ost. Elevene vil ha nye serveringsbakker. Hvordan løser vi dette? Hvordan følger vi det opp?



VINDU MOT MULTIPLE INTELLIGENSER (MI)

Tanken om at vi mennesker har en hel rekke med intelligenser i stedet for én IQ, ble videreutviklet av Howard Gardner i USA og illustrerer en annen innfallsport til læring i folkehøgskolen. Den skolen som elevene kommer fra, legger vekt på språklig og logisk/matematisk intelligens, mens folkehøgskolen i stor grad kan arbeide aktivt også med de øvrige intelligensene. MI-begrepet er spesielt aktuelt i dag i lys av nye tanker om livslang læring og kartleggingen av læring på ulike læringsarenaer, som den formelle, den ikke-formelle og den uformelle.

I praksis kan vi arbeide for eksempel med ord (språklig/lingvistisk intelligens), med tall (logisk/ matematisk intelligens), med bilder (romlig/visuell intelligens), med musikk (musikalsk

intelligens), med bruk av kroppen og bevegelse (kroppslig/kinestetisk intelligens), med selvrefleksjon (intrapersonlig intelligens), med en sosial erfaring (interpersonlig intelligens), og med en opplevelse av naturen (naturalistisk intelligens). Det sies at Gardner nå er i ferd med å utvikle enda en intelligensstype, den eksistensielle eller åndelige.

Selv om MI-oppleggene er velegnet for undervisningen i fag og tilegnelse av kunnskap, er de også nyttige når vi skal undervise med fag. De forteller at elever har sterkere og svakere sider. Vi gjør dem en tjeneste hvis vi gir dem muligheter til å utvikle seg ved hjelp av sine sterke sider. Både i undervisningen og i sosiale situasjoner, både med fag og med holdninger.



OM Å VÆRE MED

Mål

- Bevisstgjøre elevene på deres eget ansvar for å være med i og bidra til fellesskapet
- Fokuserer på de positive sidene ved å kunne være alene av og til. Oppmuntre til en form for "konstruktiv stillhet" hvor man kan reflektere og tenke "langsomme" tanker

Innhold

Opplevelsen av å være inkludert i et fellesskap og selv inkludere andre bør være et mål for folkehøgskoleåret. Det gode fellesskap må oppleves, og har man opplevd verdien i et godt fellesskap vil det ofte skape vilje til å gjøre noe selv for å oppleve det igjen.

Metodiske tips

- Hver enkelt elev tenker etter hvordan hun eller han opplever seg selv i fellesskapet. Deretter utfordres elevene til å tegne seg selv i fellesskapet (på et blankt ark).
- "Bli kjent med en ny" – prosjekt: Snakk med eller bli kjent med en person i skolemiljøet som du sjelden eller aldri har snakket med. Rapportert dette på neste gruppemøte.
- Velg en observasjonsdag der du skal spesielt legge merke til hvordan dine medelever har det (Er de glade, skuffet osv.). Kan du lære noe av å være oppmerksom på hvordan andre har det?
- Skriv et brev til internatlærer om hvordan du har det på korridoren/rommet.
- Elevene lager en sitatsamling, eventuelt til en veggtavle. Sitatene sier noe om det å leve sammen. Dikt kan også brukes. Bruk sitatene eller diktene som utgangspunkt for en samtale i gruppa.
- SOLO-tid. Å sitte alene i naturen, i skolens kapell eller andre steder over et gitt tidsrom – bare for å være og reflektere! Kan kobles til gitte temaer og virkemiddel. Dikt kan med fordel brukes.
- Se en film om temaet å være inkludert.



TILBUD OM ET RUSFRITT ÅR

Dette er et tema som forutsetter en klar holdning og praksis fra skolens side når det gjelder rusmidler. Det finnes forskjellige tilnærminger til bruk av rusmidler på hver enkelt skole, men her har vi tatt utgangspunkt i at skolen ønsker å tilby et rusfritt år.

Mål

- Bevisstgjøre elevene på egne holdninger til rusmidler
- Presentere skolens ønske om å gi et rusfritt år til alle
- hjelpe elevene til å ta egne valg
- Gi kunnskap om hvordan rusmidler virker på kroppen fysiologisk
- Gi kunnskap om hvordan rusmidler kan påvirke sosiale relasjoner

Noen aktuelle problemstillinger:

- Hvilke argumenter taler for et klart NEI til all bruk av rusmidler på en folkehøgskole?
- Hvilke konsekvenser kan et "friere" standpunkt få?
- Hvordan kan vi hjelpe hverandre til å ha det gøy uten rusmidler?
- Er det aktuelt å snakke om andre rusmidler enn alkohol i folkehøgskolen, eller har de "fått nok" i videregående skole?
- Hvis noen bryter reglene, bør da medelever ta det opp med tilsynslærer?
- Ser vi på røyk/snus som rusmidler?
- Hvilke holdninger/rutiner har vi til røyk/snus?

Metodiske tips

- Samtale i personalet om problemstillingene over for å skape bevisste holdninger og enhetlig praksis.
- Spør elevene om hvordan de forventer at personalet skal takle regelbrudd.
- Skriftlig spørreundersøkelse om alkoholvaner
- Starte en røyk-og-snus-slutt kampanje
- Lag et case om drikkepress. Diskuter med elevene.
- Se filmen "Engelen". Samtal med elevene om konsekvensene av rusmiddelbruk
- La elevene skrive et brev til deg der de forteller om egne holdninger til rus.
- Konkurrans: Hvem skaper det beste slagordet for å promotere en rusfri skole?



VINDU MOT ETIKK

Ofte er vi på utkikk etter kjøreregler for vår atferd. Da er det viktig at både elever og ansatte tar på seg "etiske briller" når de, hver for seg eller sammen, tenker gjennom eller samtaler om situasjoner og opplevelser på skolen. Etikk er refleksjon over moral. Moral har å gjøre med vår praktiske hverdag, rett og galt, ondt og godt, ofte i forholdet til andre mennesker. Rent praktisk handler dette også om muligheter, problemer og opplegg på internatet.

Noen spørsmål til refleksjon:

- Vil du vel med det du gjør?
- Gagner dette flere enn deg selv? Gagner det deg selv?
- Hva er det din plikt å gjøre?
- Kunne du tillate andre å gjøre det samme?
- Hva kan dere bli enige om?

(Se for eksempel Etikk – praktisk vinkling av Kjartan Kversøy)



VINDU MOT VEKSTVILKÅR

Hva slags miljø blant de ansatte ønsker vi at elevene skal møte?

- Vekstvilkårene er en livsstil blant de ansatte, ikke et prosjekt for elevene
- Vekstvilkårene: Det er de ansatte som vokser og endrer seg i positiv retning
- Vekstvilkårene er konkrete og dagligdagse

Vekstvilkårene skal bidra til et byggende og positivt miljø i personalet som i sin tur kommer elevene til gode. Det trengs ofte en bevisstgjøring i personalet og en regelmessig drøfting av miljøet med vekt på de ansattes ansvar og konkrete muligheter til å bidra. Vi tror at vekstvilkårene kan være grobunn når skolene skal drøfte sin målsetting, planlegge sitt sosialpedagogiske opplegg og oppsummere elevenes folkehøgskoleår. Vekstvilkårene er ikke en ferdig smørbrødtype, men en holdning, en ramme og et språk.

(Se også side 38)

Å VÆRE KJÆRESTE

I alle relasjoner handler det om å gi og få, ikke minst gjelder dette når to mennesker er kjærester. Internatet er et fortettet samfunn, der grensene mellom det private og det offentlige er utydelige. Hvilke utfordringer er det ved å være kjærester i folkehøgskolen?

Mål

- Bevisstgjøre elevene på egne standpunkter og holdninger til det å være kjæreste
- Skape et bevisst forhold til egen og andres seksualitet
- Skape forståelse for at mye av det man gjør i internatet vil berøre andre

Noen aktuelle problemstillinger:

- | | |
|---|--|
| <ul style="list-style-type: none">• Kan vårt konsumentforhold til ting smitte over på personforhold?• Bibelen gir retningslinjer for menneskers samliv. Hvor mye vet de ansatte og elevene om disse?• Hvilke kilder bygger elevene sine holdninger på?• Betyr det å være kjærester at vi har en aktiv partner? Er det forskjell på å være kjæreste og partner?• Hvilke holdninger har elevene til samboerskap? Hva skal vi med ekteskapet?• Hvor går intimitetsgrensen? Inviterer folkehøgskolemiljøet til "felleskos"?• Har elevene et bevisst forhold til egen kropp? Er de fornøyd med egen kropp? | <ul style="list-style-type: none">• Mange bytter partnere ofte og ukritisk. Hvilke konsekvenser kan det ha?• Hvilke holdninger har elevene til abort?• Hva forventer elevene når det gjelder besøk av kjæreste? Skal de få bo på samme rom?• Hva om elever av samme kjønn blir kjærester, og deler rom?• Har elevene et bevisst forhold til at i en internatsammenheng er det mange som er "tvunget" til å være tilskuere til det som skjer?• Hvor går grensene mellom privatliv og offentlig liv i folkehøgskolen? |
|---|--|

Metodiske tips

- Det er viktig at personalet har gjennomtenkte holdninger til, og kunnskap om, det som skal formidles i internatet. Diskuter noen av problemstillingene over.
- Velg noen av problemstillingene over og diskuter med elevene på korridorsamling.
- Lag en case som illustrerer en eller flere situasjoner ved å være kjæreste i folkehøgskole-sammenheng.
- I noen kulturer står personer tett sammen i samtale, i andre kulturer er det naturlig med mer avstand. Gi elevene et tema å prate om, og la dem prøve ut intimitetsgrensen til hver enkelt av de andre. Hvor nær kan de stå hverandre før det blir ubehagelig? Avtal hvilke signal som skal gis når grensen er nådd.
- La elevene hilse på hverandre og sjekke øyenfargen på hverandre. Bryter det noen "intimitetsgrenser"?
- Sett seksuallivet inn i en sammenheng. Ta opp fosterutvikling som tema. Vis bilder.

Elevtanker: Hva er kjærlighet - på én linje

- *En god følelse ovenfor noe eller noen.*
- *Den beste ... og den verste følelsen*
- *Det finnes ikke noen kjærlighet som er for liten eller for stor*
- *Får ikke plass på en linje...*
- *Noe eller noen som er viktig for deg*
- *En følelse overfor noen som skaper flere følelser for noen*
- *Kjærlighet er en følelse som setter rot i deg og gror*
- *Du vil noe eller noen godt*
- *Kjærligheten er udødelig*
- *Kjærligheten er som en løk, lag på lag*
- *Å elske noen så høyt at det preger livet ditt på godt og vondt*
- *Kjærlighet er å være glad i noen og å bry seg om noen*
- *Kjærlighet er gode og ubetinga følelser som kan omgi alt*
- *Kjærlighet er trygghet...*



ANSVARSLÆRING I INTERNATET

Internatpedagogikken er viktig blant annet fordi elevene kan lære å ta ansvar for seg selv og andre ved å bygge inkluderende og gode fellesskap. Mennesker som ser på seg selv som deltakere i sosial sammenheng og oppfatter seg selv som verdifulle, gjør mer ansvarlige valg. Dette gjelder for eksempel for egen helse, egen utdanning, engasjement i sosiale relasjoner, miljøet. Noen av målsettingene med ansvarslæringen er at

- eleven blir sett og oppfatter seg selv som et verdifullt menneske
- eleven blir bedre kjent med seg selv
- eleven innser at egne valg og handlinger betyr noe for andre
- eleven tenker på "sin neste"

Eksempler

En person kan ta ansvar eller unngå å ta ansvar. Som regel får dette valget konsekvenser for handlinger og holdninger. Valget kan bety for hvordan eleven ser på seg selv, på samfunnet og hvordan andre ser på henne/ham i fellesskapet. Finn flere eksempler selv.

"Jeg vet at andre bryr seg om meg. Derfor velger jeg å spise sunn mat."	"Ingen bryr seg om meg og mitt liv. Hvorfor skulle jeg tenke på hva slags mat jeg spiser?"
"Det jeg gjør påvirker andre. Derfor tenker jeg på miljøet når jeg er ute og handler."	"Jeg gjør som jeg vil. Andre kan tenke på miljøet."
"Demokrati er viktig. Derfor stemmer jeg når det er valg."	"Hvorfor stemme? Min stemme spiller vel ingen rolle. Det er jo så mange som stemmer."

Snakk om begrepet ansvar.

Hver enkelt prøver å huske og å skrive ned det de hadde ansvar for hjemme.

- a) Hva hadde du ansvar for hjemme da du begynte på barneskolen?
- b) Hva hadde du ansvar for da gikk på ungdomsskolen?
- c) Hva hadde du ansvar for da gikk i siste klasse på videregående?
- d) Hva har du tatt ansvar for her på folkehøgskolen?

Stikkord kan være rydding, dyrepass, matlaging, handling, lederansvar, med mer. Dette kan de dele med hverandre i grupper på tre og tre.

Problemstillinger

Basert på samtalen kan gruppen vurdere følgende problemstillinger:

1. Ser du på deg selv som en ansvarlig person? I hvilke situasjoner vil du ta ansvar og hvilke vil du unngå ansvar?
2. Trives du med å ta ansvar? Begrunn det sier.
3. Har vi ansvar for hverandres trivsel?
4. Hvem har ansvar for orden i elevstua? Er det ulike oppfatninger av hva som er "orden"?
5. En elev mistrives på grunn av uro i korridoren. Du bor i korridoren, men er ikke den som bråker. Har du ansvar for å hjelpe?
6. Diskuter argumentene for og imot å låne av hverandre, for eksempel penger, klær, biler, osv.
7. Er det fristende å utnytte at andre tar ansvar? Hvordan skal vi forholde oss til "sosial loffing"?



Kartlegging av ansvarlighet

Hvor ansvarsbevisst er du? Grader deg selv på en skala fra 1 til 10 er topp. Marker med kryss hvor du er, og marker med runding der du skulle ønske du var. Det følgende er ment som eksempler. Finn gjerne andre konkrete handlinger som bør være med.

Jeg holder ro i korridoren.

1 _____ 5 _____ 10

Jeg holder orden på kjøkkenet/internatet.

1 _____ 5 _____ 10

Jeg skaper trivsel for de rundt meg i korridoren.

1 _____ 5 _____ 10

Jeg skaper trivsel for de andre på skolen.

1 _____ 5 _____ 10

Jeg arrangerer opplegg for de andre på skolen i fritiden.

1 _____ 5 _____ 10

- Hva kan du gjøre for å komme dit du vil være?
- Er det noen forskjell på å bli gitt ansvar eller å ta ansvar?
- Hva gleder du deg til å ta ansvar for når du slutter på folkehøgskolen?
- Hva slags ansvar må du påta deg senere som du slipper i folkehøgskolen?
- Hvordan kan folkehøgskoleåret være en trening for ansvar du får senere?

Del med de andre dersom deltakerne gruppa er trygge på hverandre! Og vær åpen for ærlige tilbakemeldinger.

BRUK HODET FØR DU BRUKER PENGER!

Mål

- Gjøre elevene bevisste på eget pengebruk og hjelpe dem til å styre egen økonomi
- Bevisstgjøring på god ressursforvaltning

Innhold

Folkehøgskoleåret er det året de fleste får ansvar for sin egen økonomi. Elevene er fylt 18 år, og det er deres ansvar å betale regningen til rett tid, og se til at pengene strekker til. For noen blir dette en stor utfordring.

Vi har i folkehøgskolen en god mulighet til å gi dem konkret opplæring og hjelp til å styre forbruket sitt selv. Ikke minst er det ofte greit med en bevisstgjøring på hva man trenger og hva man faktisk ikke trenger.

Metodiske tips

Vi anbefaler enten en temadag eller to dobbeltimer til dette temaet. Fagfolk som kan være til god hjelp, er økonomileder på skolen, en person fra den lokale banken eller en fra sosialkontoret. Det er også mye å finne om ungdom og økonomi på nettet.

- Oppgave som kan gis i forkant. "Sjekk ditt totale personlige forbruk i løpet av en eller to uker. Dette for å bevisstgjøre hva du bruker pengene til." Diskusjon og samtale.
- Shopping, er det blitt en fritidssysse som skaper et kjøpepress? Er det mulig å snu denne trenden?
- Lære å sette opp et budsjett.
- Hva som skjer med stipendet dersom fraværet overstiger 10 %.
- Innhent opplysninger om rentebetingelser for lån i banker og i Lånekassen. Bruk eksempler og regn ut hva ulike lån koster.
- Hva vil kreditter og smålån koste?
- Inkasso: nåtidens spøkelse. Finn eksempler på hva det koster å unnlate å betale mobilregning, legerregning osv.
- Sparing . Ulike spareformer.
- Hva skal jeg prioritere? Skal jeg spise på skolen eller kjøpe ekstra mat når der er fisk til middag?
- Hva koster det med en cola om dagen?
- Lag en liste over ting som ikke koster penger, men som man kan glede seg over.
- Byttedag. For eksempel klær, bøker ...
- Hva koster de forskjellige mobilabonnementene? Er det noe å spare her?
- Låne av hverandre. Penger, utstyr, klær, bøker. Hva skjer om vi ikke betaler/leverer tilbake?



CASE: VENNSKAP?

Berit og Andrine er romvenninner på fløy Kveldssol. Andrine har de fleste av sine nærmeste venner i klassen til Berit, *Friluftsliv Ultra (FU)*. Berit er usikker på hvem hun egentlig kan kalle for sine venner.

De første ukene av skoleåret var det spennende for begge å dele rom og bad. Berit var kjempeglad for muligheten til endelig å få den bestevenninnen hun hadde savnet både på ungdomskolen og videregående. Andrine på sin side syntes også det var kjekt med Berit den første tiden, men det var før Berit tok fullstendig styring og oppførte seg dominerende og skulle kontrollere alt og alle. Heldigvis har Andrine fått bekreftet sin opplevelse gjennom Berits klassekamerater. De sier at klassemiljøet er i ferd med å bli ødelagt på grunn av Berit, akkurat det samme som skjer på internatet.

Kommende helg er det Kveldssol som skal stå for lørdagsunderholdningen. De har organisert seg i grupper, og det ser ut til å bli veldig bra. De har fått frie tøyler av internatlæreren til å ordne alt selv. Læreren skal ta seg av maten og kontakten med kjøkkenet. De håper bare at ikke Berit skal finne på noe som kan føre til at ting skjærer seg igjen. Hun som har satt seg i en vanskelig situasjon. Siden hun ikke fikk gjennom noen av forslagene sine, vil hun ikke delta ...

METODIKK OG PROSESS:

1) Gruppearbeid:

- a. Kartlegg mulige temaer i denne fortellingen, hva handler den om? Del i plenum, sett opp overskrifter på tavle/flipover.
- b. Dramatiser og spill en episode fra klasserommet til FU, internatet Kveldssol, eller på rommet med Berit og Andrine.
- c. Lag spørsmål og intervju Berit og Andrine "i rolle".

2) Undervisningstemaer:

Gruppedynamikk – Dialog – Tale/lytte – Den andres perspektiv – Fra hvor i meg selv forteller jeg, fra i meg selv hvor lytter jeg, fra hvor i meg selv responderer jeg? (se Kommunikasjon)

3) Refleksjon:

Basert på pkt. 1 og 2, hva kan løse opp denne situasjonen? Hva kan være til hjelp? Hva kan være lurt å prøve? Hva kan låse situasjonen ytterligere? Noen stikkord: Respekt – Grenser – Trygghet – Identitet/selvbilde – Empati

4) Sjangereksperimentering i "laboratoriet":

Spill episodene på nytt i andre versjoner basert på refleksjonen i pkt.3. Hva oppleves forskjellig/annerledes fra første spillgjennomgang? "Skift filmmusikk".

5) Nyvunnet erfaring:

Samle oppdagelsene som ble viktige for deltakerne på tavle/flipover. På hvilken måte ble det viktig for deg? (Gjenkjennelse, kontekst, erfaring etc.)

6) Bevisstgjøring og forankring:

Velg en ting fra tavla som du vil teste ut for din egen del! Velg et fokusområde som dere i klassen/internatet vil sjekke ut og evaluere!

Pedagogiske kommentarer:

Tidligere ville jeg nok bedt om en samtale med Berit. Snakket med henne om hvordan hennes væremåte var til utfordring både for Andrine, klassen og på internatet. Ville nok bedt om en samtale med romvenninnene sammen også, kanskje løftet det opp på klasse- og internatnivå. Min fortolkning av situasjonen, erfaring i skoleslaget, mitt eget erfaringsgrunnlag som ble aktivert i møte med situasjonen, ville jeg også brukt for å se på hvordan dette kunne "løses".

I dag tenker jeg litt annerledes, og for meg er følgende spørsmål til refleksjon en hjelp (se også figuren under):

- På hvilken måte kan jeg tenke nytt om den asymmetriske relasjonen jeg som voksenperson og lærer har med elevene i dette tilfellet?
- På hvilken måte kan jeg sjekke ut hvordan de involverte partene opplever disse situasjonene?
- Hvilke forståelser er gjeldene for hvem? Hvordan sette sammen disse "delsannhetene" til én fortelling som kan gi felles forståelse?
- Hvordan kan anerkjennelse (bidra, bli sett og hørt, forstått) kontra anklage (bli irettesatt skambelagt og liten) utgjøre en forskjell? Fins det også en "større" forskjell?
- Hvordan kan enkeltpersonene trygges for deretter å gi noe annet tilbake?
- Hva skal til, gjøres, sies, oppdages for at et mønster kan brytes?

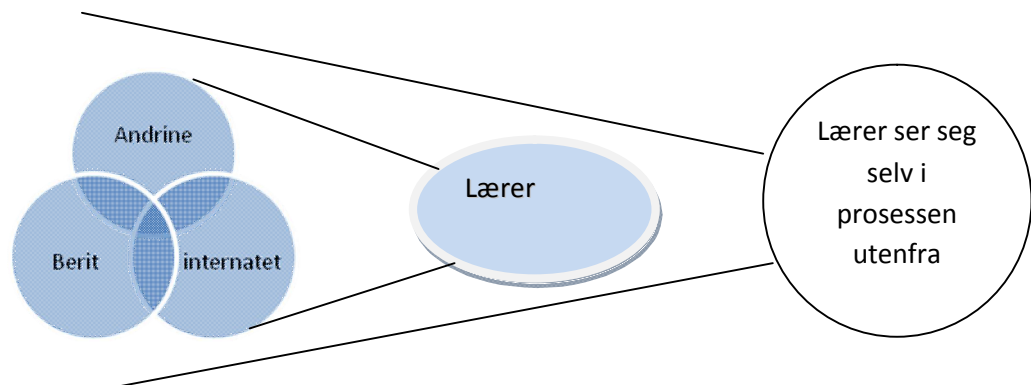

Som ansatte er vi selv en del av konteksten, av problemet og av løsningen: Som lærer er jeg en deltaker i prosessen. Når jeg ser på meg selv i det lyset, kan jeg få ny innsikt om forholdet til elevene og til selve saken. Det samme kan elevene gjøre – og de bør oppmuntres til slik refleksjon.

Fortellingen

Gjennom *fortellingen* om hvordan det oppleves for den enkelte, kan nye perspektiver bli mulig. Når partene får mulighet til å fortelle sin fortelling om hvordan de opplever situasjonen og de opplever at deres fortelling blir møtt, får både de selv og de andre muligheter til å utvide forståelsen utover det som var deres første ståsted. Dette hjelper meg som medansvarlig i denne dynamikken til ikke nødvendigvis å gå rett på det som jeg mener er sakens kjerne og den personlig ansvarlige. Mitt mål er å "klinge med de andre instrumentene" og tørre å romme, anerkjenne annerledeshet, forskjellig erfaringsbakgrunn for å

legge til rette for en tillitt/allianse som muliggjør dialog og nyvunnet erfaring.

I stedet for å møte Berit med mer av det samme som hun har blitt møtt med hos andre, prøver jeg å legge til rette for noe annet, på en annen måte. Fortsatt er det ikke en symmetrisk relasjon, men jeg inntar en empatisk, lyttende, ydmyk og respektfull posisjon. Som voksenperson og lærer blir jeg fortsatt en premissleverandør og prosessansvarlig, men intensjon og agenda er at alle skal bli møtt, sett og hørt, kanskje fordi det er slik jeg ønsker å bli mottatt av andre.

Å lytte er sjelens gjestfrihet

Å lytte er vanskelig, for det krever så mye indre styrke slik at vi ikke lenger har behov for å hevde oss gjennom å forelese, argumentere, påstå eller forklare. Gode lyttere har ikke et indre behov for å fremheve seg selv. De er fri til å ta imot, ønske velkommen og akseptere.

Å lytte er mye mer enn å la noen andre snakke mens man venter på en sjanse til å svare. Å lytte er å egne all oppmerksomhet til den andre og ta imot i sitt hjerte.

Det fine med det lyttende er at de som man lytter til, begynner å kjenne seg akseptert, tar sine egne ord på alvor og oppdager sitt sanne jeg. Å lytte er en slags sjelens gjestfrihet der du innbyr fremmede til å bli venner, å lære seg selv bedre å kjenne og til og med våge å være stille i sammen med deg.

Henri J M Nouwen: *Gi oss idag*





VINDU MOT KOMMUNIKASJON

Denne figuren handler om kommunikasjon. Den viser hvordan de ulike lagene i oss spiller sammen når vi lytter og tolker. Et utsagn er en handling. Handlingen er farget av blant annet egne holdninger, følelser, verdier, kunnskap og livssyn.

Utsagnet fra munnen til Pingvin A blir mottatt av øret til Pingvin B, som tolker dette utsagnet blant annet på grunnlag av sine egne holdninger, følelser, verdier, kunnskap og livssyn. Det hender ofte at utsagnet blir tolket helt annerledes enn det som A mente. Kanskje det traff et sårt punkt. Dermed blir reaksjonen (svaret) fra B annerledes enn A ventet. I sin tur må A tolke svaret fra B, og dermed er prosessen i gang ... Vi har alle opplevd dette, og vi vet at noen oppklarende runder ofte er nødvendig.



Figuren kan forstås slik at flere lag inni oss henger sammen og kommer til uttrykk i våre handlinger. De står i et gjensidig forhold til hverandre, og de støtter og utfordrer hverandre. Det er et sirkulært system. Situasjonene oppstår når dette ene systemet møter et annet system, og disse utfordrer hverandres forskjellighet.

- 1) Fra hvor i systemet snakker jeg?
- 2) Fra hvor i systemet lytter jeg?
- 3) Fra hvor i systemet svarer jeg?

Denne bevisstheten kan hjelpe oss til også å være mer oppmerksomme på hvilke ord vi bruker i relasjonen. Hvilke ord rommer og hvilke ord rammer kan bli en praktisk konsekvens, en bevisstgjøring i kommunikasjonen, som kanskje kan bidra til å bedre relasjonen.

Å BRY SEG

Mål

- Hjelp elevene til å "se" sine medelever.
- Bevisstgjøre elevene på forskjellene mellom "å bry seg" og "å bry seg om".

Innhold

Uttrykkene "å bry seg" og "å bry seg om" har forskjellig innhold. "Å bry seg" er ofte negativt ladet. Som regel bruker vi uttrykket når en eller flere vil markere seg på bekostning av andre. Ofte vil det bli en tapende part. Et slikt utgangspunkt kan forsure miljøet.

"Å bry seg om" handler om en annen virkelighet. Her er det ingen som taper. Den eller de som bryr seg om noen, viser respekt for den annen part. I et fellesskap vil det alltid være mange personligheter, der enkelte tar mye plass og andre tar lite plass. Noen er mer eller mindre usynlige. Uansett hvem vi er, trenger vi alle å bli sett og hørt. Noen ganger må den synlige tre litt tilbake for å gi plass til den usynlige, og den usynlige trenger å bli

"pushet" litt. "Å bry seg om" er et viktig bidrag til å skape inkluderende miljøer.

Ofte vil det i situasjoner hvor man "bryr seg" være snakk om at en eller flere ønsker en atferdsforandring hos den man bryr seg med. Det kan bli brysomt. Vil man derimot "bry seg om", har man en situasjon der den man bryr seg om, blir godtatt som den han eller hun er. Målet med handlingene blir da å tilrettelegge for trivsel, og problemer blir sett på som noe som er til for å løses.

"Å bry seg om" kan også bli brysomt. Det kan oppfattes som om vi bryr oss, at vi legger oss opp i ting vi ikke har noe med. En annen ytterlighet er oppfatningen at vi syr puter under armene på våre medmennesker.

Metodiske tips

- Elevene utfordres til å definere hva som er "sladder", nødvendig informasjon, konstruktiv kritikk og baksnakking.
- Gi elevene hver sin hemmelige venn i en uke. Den hemmelige vennen skal da gjøre noe godt for vennen uten å avsløre seg.
- Utfordre elevene til selv å finne ut hva de kan gjøre for å inkludere elever som faller utenfor.
- Sette av tid til å lytte hvis vi stiller spørsmålet "Hvordan har du det?"



DOBBELTROM: EN KILDE TIL VENNSKAP ELLER KRANGEL?

Mål:

- Lære å samarbeide, og å se egne og andres behov.
- Ansvarliggjøre elevene om at det er de som skaper bomiljøet.

Hvordan kan vi legge til rette for at dette skal gå bra? Temaet bør tas opp tidlig i skoleåret. Oppfølging vider i skoleåret er nødvendig. Mye rot på rommet kan være en indikator på at noe ikke er som det skal.

- Sett av en time der de arbeider med: Hvordan vil vi ha det på rommet? (se vedlegg)
- La utenlandske elever fortelle. Hva er ulikt fra de forskjellige kulturene med hensyn til folkeskikk og samkvem?
- Time om konfliktløsning før problemene oppstår.
- Drøfting av ulike case som kan oppstå på et rom.
- Innføring gode rutiner med vask og rydding. Internatleder, eventuelt korridorleder, sjekker rommene hver uke og følger opp rotete rom.
- Bruk av skrytelapper/mangellapper.
- Gi råd og oppmuntring til å våge å si fra om den ene kommer og føler seg overkjørt av den andre.
- Lytt til hva begge har å si.
- Gi tilbud om en fellessamtale med begge parter om det er nødvendig.
- Siste utvei er å få til et rombytte, men vær klar over at det kan utløse et skred av elever som vil bytte.

Forslag til en case

En elev liker å legge seg tidlig. Den andre elsker det sosiale nattelivet og kan også ha besøk på rommet etter at romkameraten har lagt seg. Hvordan løse dette slik at begge kan bli fornøyd.

En elev er aldri med på det som skjer i miljøet om kveldene men isolerer seg på rommet. Hva mener du om disse utsagnene: "Du er selv ansvarlig for din egen trivsel" "Det er stippene sitt ansvar å ta seg av de som er

utenfor" " Vi har alle ansvar for å skape et inkluderende miljø"

En elev har gjentatte ganger latt kjæresten overnatte på rommet. Medeleven føler det ubehagelig. Hun synes det er vanskelig å si hva hun mener. og ønsker heller ikke være den som sladrer. Hvem eier problemet? Hvilke konsekvenser kan det få om hun sier fra? Hvilke konsekvenser kan det få om hun ikke sier fra?

SELVPLEIE

Mål

Oppmuntre elevene til å ta vare på seg selv og innarbeide gode vaner og god livsstil.

INNHold

Vi trenger alle nok søvn, frisk luft, sunn mat og mosjon for å fungere i hverdagen. Noen elever har en forestilling om at et folkehøgskoleår er et uavbrutt leiropphold som innebærer mange våkenetter. Det resulterer i trøtte elever på morgensamling og i timer. Hvis elevene i tillegg ikke stiller opp til måltider, kan de komme inn i en ond sirkel der de er slappe og trøtte. Dette kan virke negativt på skolemiljøet.

Frisk luft og mosjon virker positivt inn på psyken, gir bedre livskvalitet og øker utholdenheten. Det sier seg selv at slappe og trøtte elever virker negativt inn på skolens miljø, og det kan føles tungt for de som prøver å "dra i gang" aktiviteter.

Dette handler om å ta vare på hele mennesket.

Metodiske tips

- Kartlegge elevenes søvnbehov. Romkamerater kan i en ukes tid observere hverandres søvnvaner og -behov. Dette bevisstgjør at søvnbehovet er individuelt. Hvordan kan som ønsker å være våkne la være å forstyrre dem som trenger mer søvn?
- Undervisning om ernæring (kjøkkensjefen i forbindelse med et måltid, foredragsholder på seminar, godteri-fri dag, osv)
- Varierte fysiske aktivitetstilbud
- Ukentlig gåtur på idealtid med premier, varierende lengde og terreng
- Få elevene til å lage en ukes menyforslag til kjøkkenet. Elevene må begrunne menyvalget ut fra ernæringshensyn. Gjøre en undersøkelse blant elevene på forhånd om hva de liker.
- Oppmuntre elevene til å lage menybok som de kan benytte senere under eventuelle studier.
- Hvem går flest skritt i løpet av en dag/uke? (Det finnes rimelige skrittellere å få kjøpt).
- Gi elevene i oppgave å finne negative konsekvenser ved for lite søvn. En annen elevgruppe skal finne positive konsekvenser ved nok søvn. De skal senere snakke sammen om dette.

Symptomer

Det vil alltid være elever som ikke glir lett inn i livet på folkehøgskolen. Hva skal vi se etter for å oppdage dette, og hva kan vi bidra med for å hjelpe disse elevene? Dette kapittelet vil beskrive noen symptomer og gi noen enkle råd. Dette er et stort felt og hver enkelt skole bør sørge for å opparbeide seg kompetanse på dette og knytte til seg fagpersoner.



Symptomer på spiseforstyrrelser

- Overdreven fokus på mat
- Uro, rastløshet
- Forlater måltidet tidlig
- Synlig vekttnap
- Møter ikke til måltider
- Flytter maten rundt omkring på tallerken
- Overdreven trening
- Humørsvingninger
- Medelever melder sin bekymring

Symptomer på selvskading

- Fysiske bevis

- Bandasje på hendene
- Tildekking med store klær, gjerne med lange ermer

Symptomer på depresjon

- Tilbaketrekking fra sosiale sammenhenger
- Mye fravær
- Slutter å ta vare på seg selv, tøyset sitt og rommet
- Lett for å gråte
- Ser generelt trist ut
- Forstyrret søvnmønster
- Initiativløs

Et tegn på at ikke alt er som det skal, kan være at elevene ikke setter grenser for hva de forteller om seg selv til alle.

Metoder

- Elevsamtalen må utformes slik at det kan oppdages tidlig i året om elever sliter med noe
- Starten på forandring for eleven er at noen våger å gripe fatt i problemet og våger å lytte (Se "Den uformelle samtalen som kanskje utvikler seg til noe større enn du trodde")
- Seminar om de aktuelle temaene
- Ta kontakt med helsevesenet
- Bevisstgjøre elever at de bør informere personalet dersom de oppdager at noen sliter med symptomer

DEN UFORMELLE SAMTALEN

Den utvikler seg kanskje til noe større enn vi trodde. Våger jeg å gå inn i den og på hvilken måte?

”Hvordan går det?” eller ”Hvordan har du det i dag?” Uskyldige spørsmål sagt i forbifarten når vi haster gjennom korridorene i internatet. To spørsmål som vi av og til ler litt av, men som kan være opptakten for mange og ulike samtaler. Etter mange år i skoleslaget har jeg lært: Ikke spør uten at det er tid til å høre på svaret!

Noen sier det skal mot til å åpne opp for en samtale som vi ikke vet om vi kan være til hjelp. Men den som virkelig er modig, er den eleven som velger å dele sine innerste tanker og vanskeligheter med en annen. Så da er det viktig å tenke: ”Hvis de orker å fortelle” er det minste som jeg kan gjøre: ”orke å lytte”.

Det kan være nyttig å tenke gjennom ulike situasjoner som kan oppstå. Vi kan aldri være forberedt på hva vi måtte høre, men ved å tenke seg inn i ulike situasjoner og case kan det skape en mental trening og forberedelse til en situasjon vi sikkert møter.

Gå med dødsbud

Møte med en elev som har mistet en bestefar

Jeg er på ettermiddagsvakt på skolen. Telefonen ringer, og en dame presenterer seg som mor til Eva. ”Jeg ringer for å fortelle at bestefaren hennes døde for et par timer siden. Men jeg vet ikke helt hvordan jeg skal fortelle henne det, det kom så uventet og jeg har ikke lyst til å bare si det i telefonen. Kan du være snill å gjøre det for meg?” ”Det var veldig leit å høre” svarer jeg. Etter å ha stilt noen spørsmål og fått høre noen detaljer om hva som har skjedd, går jeg ned i kosekroken der jeg hadde sett Eva spille kort med noen av vennene sine for litt siden. ”Hei Eva, kan du komme opp på kontoret mitt en liten stund? Det er noe jeg må snakke med deg om.” Litt forundret spør hun meg om hun kan spille ferdig omgangen først, men hun må visst ane at det er noe alvorlig, for hun ber de andre om å fortsette uten henne og følger etter meg. Tause går vi opp til kontoret.

Inne på kontoret mitt setter vi oss begge to, og først da sier jeg at jeg har en trist nyhet å fortelle. Da jeg forteller hva som har skjedd, blir øynene hennes store og fortvilte

og hun sier. ”Nei, det kan ikke være sant, jeg besøkte jo bestefar for tre uker siden, og da var han helt frisk.” Igjen sier jeg: ”Jo, din bestefar døde i dag for noen timer siden,” Da ser det ut som hun skjønner, og hun begynner å gråte. Jeg sitter helt stille ved siden av henne, men etter en stund spør jeg om hun vil ringe og snakke med moren sin. Jeg sier at jeg kan gå ut dersom hun vil snakke uten meg, men nei, hun vil ha meg der. Det blir en lang samtale, som avsluttes med at jeg og snakker med moren og forsikrer at vi skal se ekstra etter Eva denne kvelden, og at vi kan hjelpe henne med å bestille flybillett hjem til dagen etter. Eva og jeg blir sittende en stund, og jeg ber henne fortelle litt om bestefaren. Når hun har roet seg litt, sier hun at hun vil gå på rommet sitt, men lurer på om jeg kan hente bestevenninnen og si hva som har skjedd.

Litt senere på kvelden tar jeg meg en tur opp i internatet, og prater litt med begge to, før jeg ønsker dem begge en god natt.

Ting som kan være nyttige når en er på vakt og får melding om dødsfall som angår en av elevene:

1. Skriv ned navnet og telefonnr til den som ringer
2. Skriv navnet på den som er død og spør hvilke relasjon vedkommende har til eleven.
3. Avtal med den som ringer hva du skal fortelle.
4. Be eleven bli med inn på et rom der dere kan være alene.
5. Si direkte at det er en trist beskjed og si rett ut at NN er død.
6. Følg med på reaksjonene. Det er naturlig både med gråt og benekting.
7. Forklar det du vet om dødsfallet.
8. Vær behjelpelig med at eleven kan ringe hjem.
9. Dersom eleven ønsker å være alene, gå innom og sjekk hvordan det står til.

Andre samtaler som kan oppstå:

- Møte med elev som kaster opp rett etter middag. (Spiseforstyrrelse)
- Møte med elev som tydelig er i psykisk ubalanse.
- Møte med elev som må høre på at romvenninnen har sex i nabosengen.
- Møte med elev som har vært utsatt for vennevoldtekt.
- Møte med elev der en får mistanke om at vedkommende har tenkt å ta livet sitt.
- Møte med elev som skader seg selv.





VINDU MOT ALVERNO- PEDAGOGIKKEN

På Alverno College i Milwaukee, Wisconsin er undervisningen er bygd opp som et systematisk samspill mellom fag og ferdigheter og har et allmenndannende sikte. Opplegget har mange trekk som passer inn i folkehøgskolen. Danning på Alverno viser seg gjennom gjerninger/handling, bygd på kunnskap og refleksjon.

Folkehøgskolen sier selv at den underviser *i* fag og *med* fag. Det vil si at undervisningen har både faglige mål ("i fag") og allmenndannende mål ("med fag"). Alverno-opplegget har en lignende grunnstruktur med fag og ferdigheter. Forenklet kan vi si at på Alverno representerer fagene skolens høyere faglige utdanning (og profesjonsutdanning), mens opplæringen i ferdigheter fungerer som collegets allmenndannende opplegg. Forskjellen er blant annet at folkehøgskolene i liten grad har en lignende systematisk tilnærming til

sitt allmenndannende oppdrag som Alverno.

En ferdig utdannet student – for eksempel en nyslått lærer fra Alverno – har dermed gjennomgått et "tradisjonelt" faglig opplegg (for lærerstudenter), men også fått systematisk og tverrfaglig undervisning, trening og praksis innenfor de åtte ferdighetene: kommunikasjon, analyse, problemhåndtering, verdibaserte valg, sosial samhandling, globalt perspektiv, samfunnsengasjement, estetisk skjønn.

Det pedagogiske personalet deltar i egne planmøter innenfor sitt eget fag (fagmøter). I tillegg er de medlemmer av en av de åtte tverrfaglige ferdighetsgruppene (ferdighetsmøter). Fagmøter og ferdighetsmøter holdes i ulike uker.

(Se også side 43)



FACEBOOK, TWITTER, YOUTUBE OG OSS

Facebook, Twitter og YouTube er eksempler på sosiale medier. "Det ligger på Facebook" er blitt et uttrykk som går igjen. Eller "vi møtes på Facebook," ja, for det er der du møter dine venner. Ikke ansikt til ansikt, men skjerm til skjerm. Og hvem er dine venner? På Facebook – og i det virkelige liv? Relasjonsbygging i dag skjer andre steder, og på andre måter enn før.

Dette temaet har en positiv og en veldig utfordrende side. For det første er de nye mediene en utrolig god metode til kommunikasjon mellom mange. Og elevene våre har gått inn i denne verdenen mer eller mindre bevisst. De nye mediene arenaer der eleven har kunnskap å dele med lærere og andre i personalet. Den utfordrende delen handler om hvordan man oppfører seg foran en skjerm. Ofte blir distansen til den eller de som leser så stor at det er lett å bli grepet av øyeblikkets ubetenksomhet. Det som i øyeblikket oppfattes som hysterisk morsomt, kan fort slå tilbake både på den som blir omtalt og den som omtaler. Det finnes også mange eksempler på mobbing på nett.

Vi må delta på nettet. Og vi må utfordre elevene og oss selv til å bruke de sosiale mediene på en konstruktiv måte. Nedenfor følger tre uheldige situasjoner som med stor sannsynlighet vil inntreffe på de fleste skoler.

Tre episoder

Noen elever lager en hjemmeside/facebookside der de legger ut rykter og halvsannheter om andre elever. Mange av utsagnene oppleves som mobbing av mottaker. Hva gjør skolen?

Personalet har elevkveld og kler seg ut og gjøgler for elevene. I løpet av skoleåret har elever og personale opparbeidet et godt tillitsforhold, der mye morsomt skjer internt på skolen. Denne kvelden er gjøgglende lærere i sving i diverse kostymer. Bilder og film fra dette legges ut på nett. Det som tidligere var en intern opplevelse mellom elever og personale, blir offentlig. Hvordan skal man forholde seg til dette?

En elev beskriver romkameraten/venninnen som rotete og uhygienisk på sin Facebook-vegg. Hva gjør man med dette?

Metodisk tips

Elever og personale diskuterer og blir enige om felles retningslinjer for hva man kan skrive og legge ut på Facebook og andre sosiale medier.

3 D-VEILEDNING: EN BEVISSTGJØRING AV HVEM JEG ER I INTERNATET

I folkehøgskolen i Norge kom tredimensjonal veiledning inn som et begrep i 2006. De tre dimensjonene innbefatter veiledning for

1. Framtiden (lengde) Hva vil jeg med livet mitt?
2. Samfunnsrolle (bredde) Hva er min rolle i relasjon til andre?
3. Eksistensielle tema (dybde) Hvem er jeg som menneske?

3D som metode er nærmere beskrevet i et eget hefte (se litteraturhenvisning).

I internatet vil det spesielt være aktuelt å tenke breddedimensjon. Her er noen eksempler på spørsmål elevene kan stille seg som utgangspunkt for samtale:

1. Hvordan virker jeg på andre mennesker
2. Hvordan virker andre mennesker på meg?
3. Hva kan jeg gjøre for å bli mer fleksibel?
4. Hva er min rolle når konflikter oppstår?
5. Hvordan kan jeg bidra til å løse konflikter?
6. Hva gjør det med andre rundt meg når jeg er i dårlig humør?
7. Hva betyr det i fellesskapet at jeg roter?
8. Er det min oppgave å alltid rydde opp etter andre?
9. Er jeg en god lytter?
10. Forventer jeg for mye oppmerksomhet fra de andre?
11. Hva gjør det med de andre hvis jeg alltid er den som bråker?
12. Hva gjør det med meg når jeg alltid må lytte til bråk?
13. Hvordan er jeg med på å skape et godt miljø?
14. Hvilke egenskaper har jeg som andre kan ha glede av?
15. Er jeg villig til å dempe musikken?
16. Når jeg vasker fellesareal, gjør jeg det grundig nok?
17. Kaster jeg mye mat?
18. Rydder jeg opp etter meg?
19. Engasjerer jeg meg i skolemiljøet?
20. Er jeg villig til å være i forandring?

Disse punktene er med på å bevisstgjøre noen av de mulighetene og utfordringene som ligger i internatlivet, og kan knyttes til alle samtaler som foregår på skolen.

GODE FORVALTERE

Når det gjelder bærekraft, er kunnskapen stor i samfunnet. Mange folkehøgskoler er allerede sertifisert som "miljøfyrtårn" eller "grønne skoler". En lang rekke bærekraftige tiltak er på skolenivå allerede satt i gang, og elevene venter at skolen har tatt ansvar på dette området. Et eksempel er reising og reisemål, bruk av fly og andre transportmidler. Vår oppgave er å sette fokus på nære, konkrete tiltak hvor elevene føler at de selv kan gjøre noe og føle seg betydningsfulle.

Mål

- Styrke holdninger som bidrar til å ta vare på de ressursene som vi forvalter
- Få innsikt i storslagenheten og sårbarheten i Guds skaperverk

Metodiske tips

Reiser:

Elevene har fått tilbud om å smøre niste til første del av bussturen. Flere av dem velger å ikke smøre niste, andre kaster nistematen og kjøper dyr mat på bensinstasjoner og rastesteder. Hvorfor skjer de valgene?

Kortreist søppel:

Elevene blir bedt om å kildesortere avfall på steder som er langt unna internatet. Likevel kaster mange elever alt avfallet i papirkurven. Skolen kan kjøpe inn mange avfallsbøtter og plasserer dem der hvor elevene bor og oppholder seg. Vil det hjelpe?

Matsalen:

Elevene stiller ikke opp til en middag som allerede er laget og betalt. I stedet kjøper de en pizza og varmer den opp. Hva skal skje med maten som blir til overs?

En sulten elev forsyner seg rikelig, men blir fort mett og kaster resten. Bør kjøkkenet porsjonere ut maten?

Ulltepper eller strøm:

Prøv noen andre måter å holde varmen opppe på enn å skru opp strømmen eller radiatoren.

Internt loppemarked:

Brukthandel for skolens folk med bidrag bare fra elever og personale. De gir ting de ikke lenger bruker. Tingene prises av eier og legges på et bord med åpen eske til betaling. Pengene kan gå til et av skolens solidaritetsprosjekter.

Noen metoder som kan brukes når vi tar opp temaet "gode forvaltere"

- Bruke sosiale medier
- Skaffe seg mer kunnskap
- Samtale
- Spørreundersøkelser
- Filmer
- Rollespill
- Bibellesing
- Gjenbruk
- Veggavis
- Bytt og bruk (Klær, bøker, musikk ...)



AVSLUTNING ELLER BEGYNNELSE?

Mål

- Bevisstgjøre elevene på hva de har fått med seg fra folkehøgskoleåret
- Legge til rette for at de analyserer og vurderer hva de har lært og hvordan de kan dra nytte av dette senere

Innhold

Det etter hvert så klassiske sitatet: "Livet er den beste skole, men folkehøgskolen tar kortere tid," skal nå settes ut i livet. Først når man nærmer seg avslutningen av folkehøgskoleåret, vil man klarere se verdien av erfaringene.

Det er også nå elevene kan hjelpe hverandre til en bevisstgjøring på hvordan dette kan brukes senere. Her er det mange temaer som kan berøres, alt fra rengjøring til kunsten å gå inn i nære relasjoner. Man bør legge vekt på å få fram at både gnisningene og de nære relasjonene er av stor betydning for den personlige utviklingen.

Metodiske tips

- Elevene leser brevet de skrev ved skolestart. De reflekterer litt over innholdet i stillhet. deretter kan man samtale:
 - Har du selv gjort det du tenkte du skulle gjøre og opplevd det du håpet å få oppleve?
 - Er fellesskapet blitt slik du forventet?
 - Har skolen gitt deg det du forventet?
 - Har du fått bidratt på den måten du håpet og forventet?
- Elever snakker sammen om forventninger og opplevd virkelighet.
- Hva har du lært i løpet av dette året som du vil ta med deg videre?
 - Om deg selv
 - Om mellommenneskelige forhold: Samarbeid, konflikthåndtering, inkludering
 - Om forvalteransvaret
 - Om praktiske oppgaver
- Lag internatets egen sitatsamling fra gode/morsomme/alvorlige ord som er blitt sagt.
- Fortell internatets historie under ditt skoleår.

TILLEGG: VERKTØY BYGGESTEINER

Vekstvilkår: Aktiv miljøbygging i personalet

Allmenndanning er for viktig til å overlates bare til lærerne. Hele personalet er en del av skolens opplegg. **Hva slags miljø blant de ansatte ønsker vi at elevene skal møte?**

- Vekstvilkårene er en livsstil blant de ansatte, ikke et pedagogisk prosjekt
- Vekstvilkårene forutsetter at det er de ansatte som vokser og endrer seg i positiv retning
- Vekstvilkårene er konkrete og dagligdagse

Vekstvilkårene skal bidra til et byggende og positivt miljø i personalet som i sin tur kommer elevene til gode. Det trengs ofte en bevisstgjøring i personalet og en regelmessig drøfting av miljøet med vekt på de ansattes ansvar og konkrete muligheter til å bidra. Vi tror at vekstvilkårene kan være grobunn når skolene skal drøfte sin målsetting, planlegge sitt sosialpedagogiske opplegg og oppsummere elevenes folkehøgskoleår. Vekstvilkårene er ikke en ferdig smørbrøddliste, men en holdning, en ramme og et språk. Vekstvilkårene er allmenndanning i vid forstand.

Åtte vekstvilkår:

1. Elevene opplever engasjement og oppfølging
 - a. Se og bli sett
 - b. Et støttende skolemiljø
2. Elevene opplever ansvarliggjøring
 - a. Ressurser i skolefellesskapet
 - b. Bidra aktivt i skolefellesskapet
 - c. Demokratibyging og aktivt medborgerskap
3. Elevene opplever grensesetting og forventninger
 - a. Klart reglement
 - b. Klare mål for læringen
 - c. Personalet som forbilder
4. Elevene lærer bevisst bruk av tid
 - a. Fritidsaktiviteter
 - b. Skapende aktiviteter
5. Elevene utvikler læringsglede
 - a. Motivasjon for å lære
 - b. Oppdage og oppleve kultur
6. Elevene utvikler sine verdier
 - a. Arbeide for sosial rettferd
 - b. Ta ansvar
7. Elevene utvikler sosial kompetanse og selvstendighet
 - a. Være en god venn
 - b. Opprette kontakt med folk fra andre kulturer
8. Elevene utvikler et positivt selvbilde
 - a. Medbestemmelse i eget liv
 - b. Tro på egen framtid

Tilpasning av noen av vekstvilkårene til folkehøgskolen:

Påstand 1:

Skolen tilbyr et inkluderende og oppmuntrende miljø.

Påstand 2:

Skolen oppmuntrer elevene til å ta ansvar.

Påstand 3:

Skolen ønsker at alle i personalet er forbilder for elevene.

Påstand 4:

Skolen ønsker å sette grenser, men samtidig å sprengre grenser.

Påstand 5:

Skolen ønsker å formidle at livet har mening og hensikt.

Konkrete eksempler:

	Temagrupper NKFs landsmøte 2004
1 <i>Skolen tilbyr et inkluderende og oppmuntrende miljø. Kom med eksempler.</i>	Stipendiater Gir utfordring til ansvar Innredning Bogrunder Felles turer Spill/idrettskvelder Måltider
2 <i>Skolen ønsker at de unge skal få nyttige og meningsfulle oppgaver. Kom med eksempler.</i>	Sitter i råd og utvalg – har myndighet Ansvar for prosjekt Program på arrangement Ansvar for lyd/lys Ansvar for morgensamling Ansvar for lørdagsseminar Tilsynsvakt Fritidsaktiviteter Musikal Kjøkkentjeneste Vertskap på foreldredag Morgensamlinger
3 <i>Alle i personalet er forbilder for elevene. Kom med eksempler.</i>	Hilse og smile Møte presis Ta et oppgjør når det er nødvendig Vise interesse for elevene Faglig dyktig stab Frammøte, tilstedeværelse Livsholdninger Miljø blant ansatte Møte presis

	<p>Trofasthet Engasjement Humor Miljøbevissthet Stå for verdier Tilstedeværelse på møter Rettferdighet Tørre å vise mislykkethet Ærlighet</p>
<p>4 <i>Skolen ønsker å sette grenser, men samtidig å sprengre grenser. Kom med eksempler.</i></p>	<p>Tydelighet, tåle reaksjoner Utfordre til å gjøre nye ting Audition Respektare andre elever Sette grenser overfor hverandre Alle elever har morgensamling Grenser ved omgang av elever Ordensregler Tydelighet Tåle reaksjoner Tør å dumme seg ut Gi elevene tillit Hjelpe elevene med grensesetting Gå ekstra mil</p>
<p>5 <i>Skolen ønsker å peke på at livet har mening og hensikt. Kom med eksempler.</i></p>	<p>Solidaritetsaksjoner Ha aktuelle seminarer Ressurspersoner i personalet Eleven som ressurs ovenfor hverandre Forkynnelse Grunnholdning</p>

4/10-metoden

Oppgaven med å gå gjennom alle vekstvilkårene er omfattende. 4/10-metoden går ut på å velge fire av vekstvilkårene som skolen skal konsentrere seg om i løpet av skoleåret. Gjennom drøfting og gruppearbeid kan personalet bli enige om ti praktiske metoder/tiltak som personalet kan gjennomføre (for eksempel Vekstvilkår: "Elevene opplever engasjement og oppfølging: Se og bli sett. Metode: Lære alle navnene i løpet av de fire første ukene).

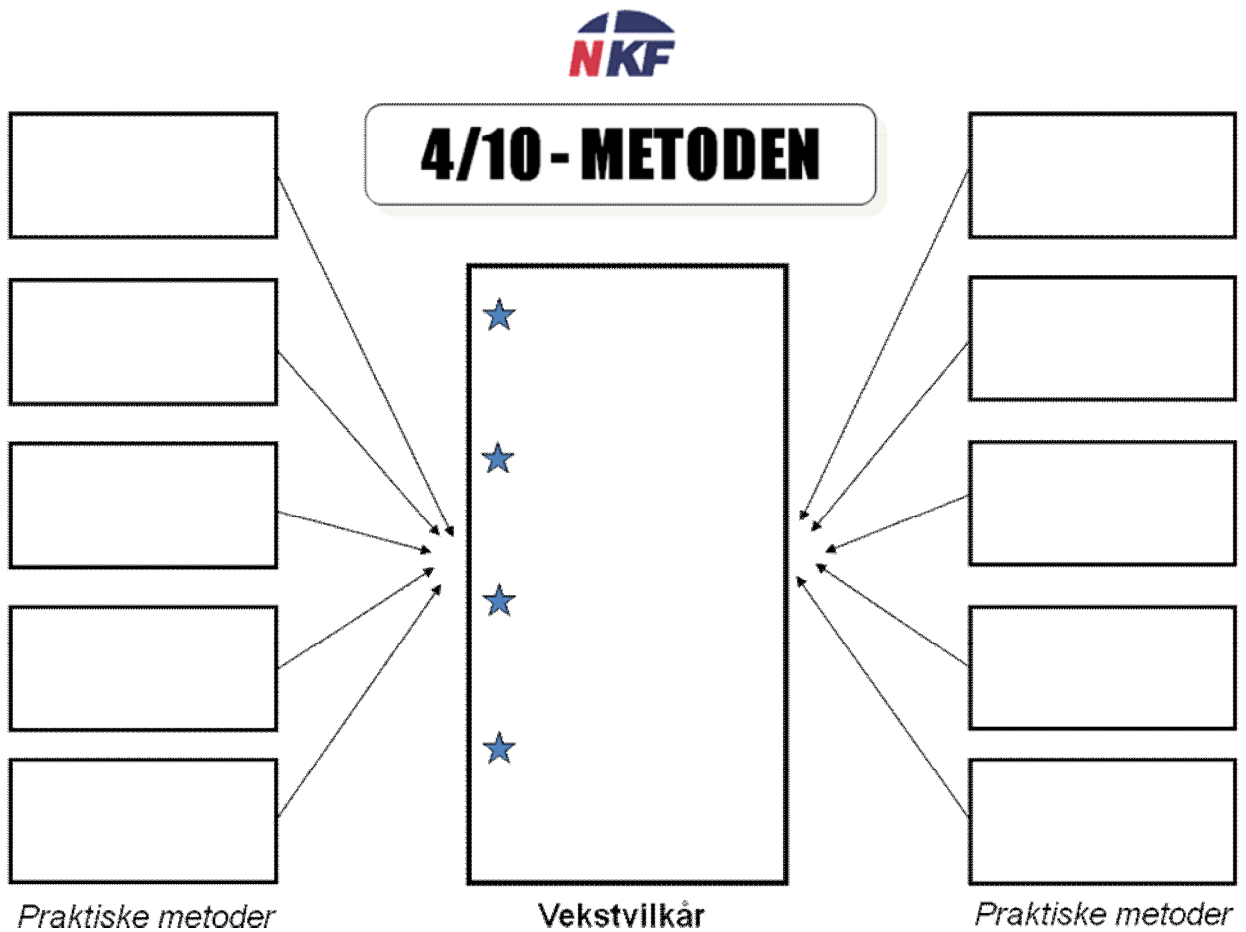

Alverno-pedagogikk: Fag og ferdigheter i samspill

Folkehøgskolemodellen

		AKTIVITETER OG FAG						
		Kjernefag	Linjefag	Valgfag	Sosialpedagogisk arbeid	Praktiske oppgaver på skolen	Sosiale oppgaver på skolen	Skoleturer
FERDIGHETER	Kommunikasjon	MØTET MED ELEVENE						
	Endringsdugelighet							
	Problemløsning							
	Verdigrunnlag og valg							
	Sosial samhandling							
	Globalt perspektiv							
	Samfunnsengasjement							
	Estetisk skjønn							

Folkehøgskolemodellen er en praktisk visjon. Modellen prøver å beskrive vekst og økt selvinnsett hos den enkelte elev. Dette er viktige elementer i allmenndanningen. Modellen har tre ulike elementer, fag- og aktivitetsfeltet, ferdighetsfeltet og møtefeltet.

I fag- og aktivitetsfeltet finner vi de aktivitetene som allerede er organisert på ulike måter på en folkehøgskole, alt fra kjøkkentjeneste og elevkvelder til undervisning. Mye av dette er allerede dokumentert, for eksempel i skolens brosjyrer og i skoledokumentasjonen. Fagene, på alle nivåer, som kjernefag/fellesfag, linjefag eller valgfag, er en selvsagt del av dette feltet. Fag- og aktivitetsfeltet omfatter også aktiviteter som hele personalet bærer ansvar for. Modellen gir også det praktiske personalet en god mulighet til å være folkehøgskole-engasjerte tilsatte.

Ferdighetsfeltet representerer ferdigheter som den enkelte skole vil at elevene skal få opplæring i. Feltet har et allmenndannende sikte og peker mot de oppgaver som venter elevene senere i livet. Det må være åpent og klart hva skolen legger i ferdighetene, hvilke kriterier som brukes og hva den venter av elevene. Selvsagt bør elevene være med på å vurdere hvilke kriterier de ønsker å bli vurdert etter. Dette gir oss også mulighet til å bidra til elevenes personlige vekst basert på deres egne forutsetninger.

Ferdighetene demonstreres i handling. Elevene skal ikke bare kjenne til og forstå ferdighetene, de må også kunne vise dette i praksis. Og ferdighetene krever tilbakemelding. Det er handlingen eleven skal få tilbakemelding på, ikke den teoretiske kunnskapen.

Møtefeltet er handlingsfeltet. Her kommer de sammen, skole og individ, fag og ferdighet, det å kunne og det å gjøre, kunnskap og allmenndanning. Det er her aktivitetene skjer. Her møter menneskene hverandre, og stedet de møtes, er en folkehøgskole.

Det første diagrammet viser en modell for hele skolelandskapet. Nedenfor følger et praktisk eksempel.

Et praktisk eksempel

		AKTIVITETER OG FAG							
		Kjernefag	Linjefag	Valgfag	Sosialpedagogisk arbeid	Praktiske oppgaver på skolen	Sosiale oppgaver på skolen	Skoleturer	Elevsamtaler, dialog
FERDIGHETER	Kommunikasjon								
	Endringsdugelighet								
	Problemløsning								
	Verdigrunnlag og valg								
	Sosial samhandling								
	Globale perspektiver								
	Samfunnsengasjement								
	Estetisk skjønn								

Samhandling og estetisk skjønn: Under ledelse av kjøkkenpersonalet får noen av elevene i oppdrag å gjøre matsalen klar til et festmåltid. Oppgavene er ikke lenger de samme som å dekke til middag hver dag. Under forberedelsen til dekkingen kan personalet hjelpe elevene finne fram til gode samarbeidsformer og spørre dem hvordan de ville pynte matsalen. Eller dette kan skje i forbindelse med en elevkveld (for eksempel et "bryllup"). Uten at det legges for mye pedagogisk i disse forberedelsene, kan det praktiske personalet på denne måten være med på å virkeliggjøre skolens visjon.

3D-pedagogikk: Helhetstenking

3D-modellen er egentlig ikke en veiledningsmodell, men en pedagogisk modell. Her er en oversikt over 3D-modellen i veiledning.

De tre dimensjonene

3D-veiledning er en modell. De tre dimensjonene i veiledningen synliggjør folkehøgskolens fokus på hele mennesket. Modellen oppleves verdifull av prosjektskolene fordi den kan strukturere metodene i hverdagen.

- **Lengde:** Lengde viser til veiledning i forhold til karriere og yrke. Elevene er på folkehøgskolen i en situasjon hvor valg skal tas! De ansatte som voksenpersoner har tatt valg og kan tilrettelegge for gode refleksjoner rundt valg samtidig som det legges til rette for prøving og feiling i trygge rammer. Elevene vet at resten av livet venter. Vi vil bevisstgjøre dem: *"Hva skal jeg bli? Hvem skal jeg bli?"*
- **Bredde:** Bredde viser til veiledning i forhold til samfunnsengasjement og demokratisk deltakelse. Folkehøgskolen utfordrer elevene til å utfolde seg både på skolen og i lokalsamfunnet samtidig som de blir kjent med seg selv. Med oppfølging og veiledning i utprøvingssituasjoner kan elevene stimuleres til nye positive og klargjørende erfaringer. Elevene utvikler seg sosialt på skolen, de kan lære engasjement og ansvar i et fellesskap: *"Livet er mer enn skolen og jobben. Hva skal jeg engasjere meg i?"*
- **Dybde:** Dybde viser til veiledning i forhold til livssyn, verdier, eksistensielle og personlige temaer. Vi må kjenne oss selv for å ta gode valg. Samtaler i formelle og uformelle situasjoner kan bidra til å avklare eksistensielle og religiøse valg i livet. Skolen vil legge til rette for at elevene kan bevisstgjøre seg et eget verdibasert ståsted: *"Hva skal jeg bygge mitt liv på?"*

Deltakerne kan bygge sitt pedagogiske arbeid på 3D-modellen

De tre dimensjonene kan brukes som ramme for det pedagogiske arbeidet med elevene innenfor andre fagfelt også.

- **Dybde:** Hvilke verdier – personlige og sosiale – ligger til grunn for de valgene jeg gjør?
- **Bredde:** Hvordan kan jeg engasjere meg i skolen og samfunnet?
- **Lengde:** Hvordan ser jeg mitt engasjement framover? Har det konsekvenser for mine handlinger? Utdannelse og arbeid? Bosted?

Nedenfor følger eksempler på verktøy.

Verktøy

”Lappegrupper: Idémyldring”

Eksempel på spørsmål: Hva er det vi vil at elevene skal lære her på skolen?

Materiell: Post it-lapper, gjerne to farger, en vegg eller flate å lime dem opp på.

A: Introduksjon (5-10 minutter)

B: Skriv forslag til svar på de gule lappene (10 minutter)

- Ikke snakk med de andre!
- Begynn med et konkret verb, en konkret ”handling” (”Å gre håret” ikke: ”Å bli velstelt” – ”Å snakke med en ny elev” – ikke ”Å se hverandre”)
- Skriv bare én idé på hver gule lapp
- Sett lappene på veggen (når du er ferdig)
- BRUK FANTASIEN!

B: Sett lapper med innhold som ligner på hverandre tett ved hverandre (lag grupper). Alle samles foran lappene. (10 min)

- Ikke snakk med de andre!
- Du kan plassere en lapp hvor du vil, selv om en annen har satt den et annet sted
- Ikke spør de andre om de er enige!
- Lappene samler seg i grupper

C: Diskuter gruppene og lag overskrifter. Alle samles foran lappene. (10 – 20 min)

- Snakk med de andre!
- Diskuter hva de forskjellige gruppene handler om (”Å se hverandre”)
- Lag en overskrift til hver gruppe (gjerne et substantiv). Ofte blir det 4 – 6 grupper Bruk gjerne en annen farge på disse lappene. (Gr)
- Noen ideer passer ikke inn i en gruppe. De sier kanskje noe om hvordan skolen kan begynne å tenke nytt
- Noter ned resultatet

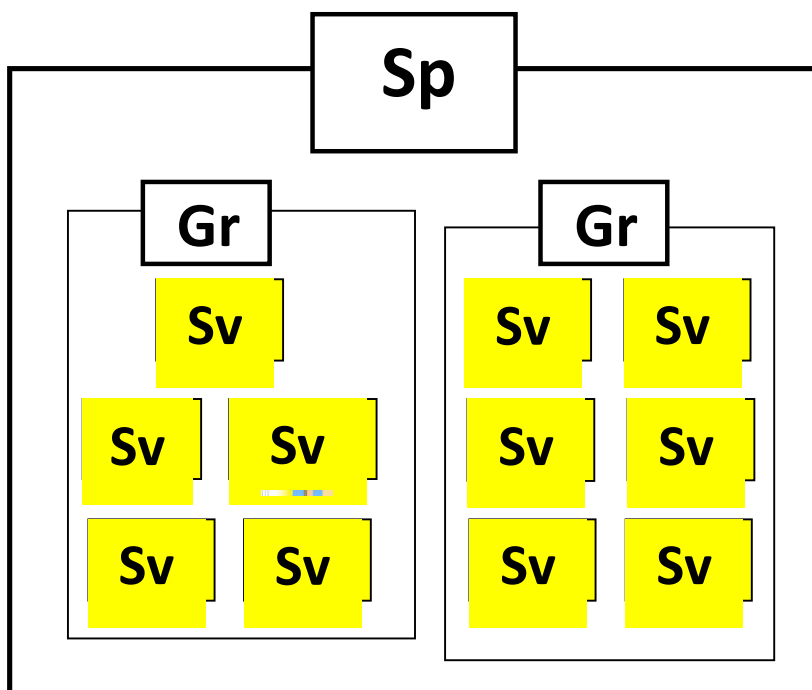

SØT-modellen

Modellen beskriver en interaktiv prosess. Den kan brukes i en samtale (som en veiledningssamtale) eller under planlegging av aktiviteter og opplegg. Den består av tre elementer:

S -> Situasjonen nå. Hvordan er forholdene på skolen? Hvilke pedagogiske opplegg har vi? Osv.

Ø -> Ønsket tilstand. Hvordan vil vi at skolen skal være etter prosjektet? Hva bør elevene ha lært?

T -> Tiltak. Hva skal vi gjøre for å komme fram til Ønsket tilstand?

Jordkloden går rundt

- Kan brukes som opptakt til eller avslutningen på en prosess: Hvilke forventninger har jeg? Ble forventningene innfridd?

Øvelsen krever gulvplass. Deltakerne samles i en sirkel, og en minijordklode går fra hånd til hånd etter hvert som forventningene formuleres. Jordkloden er et symbol som understreker at vi bare har den ene og må ta hånd om den i fellesskap. (Fra Idébanken).

Hurtigdialog i to rekker

- Metoden kan brukes til aktiv deltakelse fra alle i en reflekterende diskusjon, enten før en programpost eller etter. Deltakerne blir kjent.

Deltakerne sitter i to rekker overfor hverandre slik at alle har en partner. Partnerne håndhilser. De oppfordres til å samtale om et tema. Etter ca 3 minutter flytter den ene rekken én stol nedover i rekken, slik at nye par dannes. Dette kan for eksempel gjøres i tre omganger. (Fra Idébanken).

Temabord

- Metoden er god til uformell idémyldring der alle deltakerne får sagt noe om minst tre temaer. Begynnelsen av en prosess eller konkret forankring av teorier og tanker.

4-8 bord plasseres rundt med 5-8 stoler. Hvert bord skal snakke om ett tema. En person er vert og blir sittende ved bordet. Verten noterer tankene (som ingen kan si NEI til!) og oppsummerer kort når en ny gruppe kommer til bordet. Hver gruppe prater i 3-4 minutter før de går videre til neste bord.